

# Podręcznik użytkownika urządzenia wielofunkcyjnego Dell™ V105 All-In-One Printer

Zamawianie nabożów z atramentem lub materiałów eksploatacyjnych firmy Dell:

1. Kliknij dwukrotnie ikonę na pulpicie.



2. Odwiedź witrynę internetową firmy Dell lub zamów materiały eksploatacyjne do drukarki firmy Dell przez telefon.

[www.dell.com/supplies](http://www.dell.com/supplies)

W celu uzyskania najlepszej obsługi należy przygotować numer etykiety serwisowej drukarki firmy Dell.

[Znajdowanie informacji](#)

[Drukarka — informacje](#)

[Ładowanie papieru i oryginałów](#)

[Drukowanie](#)

[Kopiowanie](#)

[Skanowanie](#)

[Opis oprogramowania](#)

[Przegląd](#)

[Rozwiązywanie problemów](#)

[Dane techniczne](#)

[Dodatek](#)

[Informacje dotyczące licencji](#)

## Uwagi, informacje i przestrogi

 **UWAGA: UWAGA** oznacza ważne informacje ułatwiające korzystanie z drukarki.

 **INFORMACJA: INFORMACJA** oznacza możliwość uszkodzenia sprzętu lub utraty danych oraz informuje, jak można uniknąć problemu.

 **PRZESTROGA: PRZESTROGA** oznacza możliwość uszkodzeń mienia, obrażeń ciała lub śmierci.

**Informacje zawarte w niniejszym dokumencie mogą ulec zmianie bez wcześniejszego powiadomienia.**

© 2008 Dell Inc. Wszelkie prawa zastrzeżone.

Powielanie w dowolnej formie bez pisemnej zgody firmy Dell Inc. jest surowo zabronione.

Znaki towarowe używane w niniejszym tekście: *Dell*, logo *DELL* oraz *Dell Ink Management System* są znakami towarowymi firmy Dell Inc.; *Microsoft* i *Windows* są zastrzeżonymi znakami towarowymi Microsoft Corporation w Stanach Zjednoczonych i/lub innych krajach. *Windows Vista* jest znakiem towarowym lub zastrzeżonym znakiem towarowym firmy Microsoft Corporation w Stanach Zjednoczonych i/lub innych krajach. *Adobe* i *Photoshop* są zastrzeżonymi znakami towarowymi lub znakami towarowymi firmy Adobe Systems Incorporated w Stanach Zjednoczonych i/lub innych krajach.

Inne znaki towarowe i nazwy handlowe mogą być używane w niniejszym dokumencie w celu odwoływania się do podmiotów roszczących sobie prawa do tych znaków i nazw bądź w celu odwoływania się do ich produktów. Firma Dell Inc. nie rości sobie żadnych praw własności do znaków towarowych i nazw handlowych innych niż własne znaki towarowe i nazwy handlowe.

### PRAWA OGRANICZONE RZĄDU STANÓW ZJEDNOCZONYCH





Niniejsze oprogramowanie oraz dokumentacja podlegają PRAWOM OGRANICZONYM. Użytkowanie, powielanie lub ujawnianie ich przez rząd Stanów Zjednoczonych podlega odpowiednim ograniczeniom zawartym w artykule (c)(1)(ii) regulacji Rights in Technical Data and Computer Software i klauzuli DFARS 252.227-7013 oraz w odpowiednich postanowieniach przepisów FAR: Dell Inc., One Dell Way, Round Rock, Texas, 78682, USA.

Model V105

Luty 2008 SRV FX703 Rev. A00



# Znajdowanie informacji

Czego szukasz?	Znajdziesz to w tym miejscu
<p>Sposób konfigurowania drukarki</p>	<p>Plakat <i>Przygotowanie drukarki do pracy</i></p> 
<ul style="list-style-type: none"><li>• Sposób ładowania nośników wydruku do drukarki</li><li>• Sposób drukowania</li><li>• Sposób skanowania i kopiowania dokumentów i fotografii</li><li>• Sposób czyszczenia i konserwacji drukarki</li><li>• Sposób kontaktowania się z firmą Dell™</li></ul> <p><b>UWAGA:</b> <i>Podręcznik właściciela</i> może być niedostępny w niektórych krajach lub regionach.</p>	<p><i>Podręcznik właściciela</i></p> 
<ul style="list-style-type: none"><li>• Informacje dotyczące bezpieczeństwa podczas przygotowywania drukarki do pracy</li><li>• Informacje dotyczące przepisów</li><li>• Informacje dotyczące gwarancji</li></ul>	<p><i>Informacje o produkcji</i></p> 
<ul style="list-style-type: none"><li>• Obsługiwane typy i rozmiary papieru</li><li>• Wybór i przechowywanie nośników wydruku</li><li>• Sposób ładowania nośników wydruku do drukarki</li><li>• Sposób konfigurowania ustawień drukarki</li><li>• Sposób konfigurowania i użytkowania oprogramowania drukarki</li><li>• Sposób czyszczenia i konserwacji drukarki</li><li>• Sposoby rozwiązywania problemów</li></ul>	<p><i>Podręcznik użytkownika</i></p> 
<ul style="list-style-type: none"><li>• Oprogramowanie i sterowniki — certyfikowane sterowniki drukarki i instalatory oprogramowania drukarki firmy Dell</li><li>• Pliki Readme — najnowsze zmiany techniczne lub zaawansowane techniczne materiały referencyjne dla doświadczonych użytkowników lub techników</li></ul>	<p>Dysk CD-ROM <i>Drivers and Utilities (Sterowniki i narzędzia)</i></p>  <p><b>UWAGA:</b> Jeśli komputer i drukarka firmy Dell zostały</p>

	zakupione razem, dokumentacja i sterowniki drukarki są już zainstalowane na komputerze.
<ul style="list-style-type: none"> <li>• Sposób identyfikowania drukarki podczas korzystania z witryny <a href="http://support.dell.com">support.dell.com</a> lub kontaktowania się z działem obsługi</li> <li>• Sposób znajdowania kodu ekspresowej obsługi umożliwiającego przekierowanie połączenia podczas kontaktowania się z działem obsługi</li> </ul>	<p>Etykieta serwisowa i naklejki z kodem ekspresowej obsługi</p> <p>Etykiety są umieszczone na drukarce. Aby uzyskać więcej informacji na temat ich lokalizacji, zobacz <a href="#">Opis części drukarki</a>.</p>
<ul style="list-style-type: none"> <li>• Rozwiązania — wskazówki i porady dotyczące rozwiązywania problemów, często zadawane pytania, dokumentacja, pobieranie sterowników i uaktualnienia produktów</li> <li>• Uaktualnienia — informacje o uaktualnieniach składników, takich jak pamięć, karty sieciowe i wyposażenie opcjonalne</li> <li>• Obsługa klienta — informacje kontaktowe, informacje o stanie usług serwisowych i zamówień, gwarancji oraz naprawach</li> </ul>	<p>Witryna internetowa pomocy technicznej firmy Dell — <a href="http://support.dell.com">support.dell.com</a></p> <p><b>UWAGA:</b> Wybierz region lub branżę, aby wyświetlić odpowiednią witrynę pomocy technicznej.</p>
<ul style="list-style-type: none"> <li>• Materiały eksploatacyjne do drukarki</li> <li>• Akcesoria do drukarki</li> <li>• Atramenty i części zamienne do drukarki</li> </ul>	<p>Witryna internetowa materiałów eksploatacyjnych do drukarek firmy Dell — <a href="http://www.dell.com/supplies">www.dell.com/supplies</a></p> <p>Materiały eksploatacyjne do drukarki można kupować online, telefonicznie i w wybranych sklepach detalicznych.</p>

# Opis oprogramowania

- [Korzystanie z programu Dell Imaging Toolbox](#)
- [Korzystanie z okna Preferencje drukowania](#)
- [Dell Ink Management System](#)
- [Korzystanie z Centrum obsługi urządzenia Dell](#)
- [Instalowanie opcjonalnego sterownika XPS](#)
- [Usuwanie i ponowne instalowanie oprogramowania](#)

Oprogramowanie drukarki składa się z następujących elementów:

- **Dell Imaging Toolbox** — umożliwia wykonywanie różnych operacji skanowania, kopiowania i drukowania z nowo zeskanowanymi oraz wcześniej zapisanymi dokumentami i obrazami.
- **Preferencje drukowania** — umożliwia dostosowanie ustawień drukarki.
- **Dell Ink Management System™** — ostrzega użytkownika, gdy w drukarce kończy się atrament.
- **Adobe® Photoshop® Album Starter Edition 3.2** — umożliwia wyświetlanie i edytowanie zdjęć zapisanych na komputerze oraz zarządzanie nimi.

---

## Korzystanie z programu Dell Imaging Toolbox



Program **Dell Imaging Toolbox** umożliwia:

- Skanowanie, kopiowanie i korzystanie z różnych narzędzi drukowania.
- Wybieranie liczby kopii oraz ich jakości.
- Wyświetlanie podglądu obrazów, które mają być drukowane, skanowane lub kopiowane.
- Zarządzanie fotografiami w albumie fotografii cyfrowych.
- Wysyłanie zeskanowanych dokumentów i fotografii pocztą e-mail.

- Sprawdzanie poziomów atramentu.
- Zamawianie materiałów eksploatacyjnych online.

Aby uzyskać dostęp do programu **Dell Imaging Toolbox**:

1. W systemie *Windows Vista™*:

- Kliknij kolejno polecenia  **Programy**.
- Kliknij opcję **Drukarki Dell**.
- Kliknij opcję **Dell V105**.

W systemach *Windows® XP i Windows 2000*:

Kliknij kolejno polecenia: **Start® Programy** lub **Wszystkie programy® Drukarki Dell® Dell V105**.

2. Wybierz opcję **Dell Imaging Toolbox**.

Zostanie wyświetlone okno dialogowe **Dell Imaging Toolbox**.

Ekran główny programu Dell Imaging Toolbox składa się z następujących sekcji:

W sekcji	Kliknięcie opcji	Umożliwia
Twój skaner	Skanuj	<ul style="list-style-type: none"> <li>• Rozpoczynanie zadania skanowania.</li> <li>• Wybieranie programu, do którego ma zostać wysłany zeskanowany obraz.</li> <li>• Wybieranie typu skanowanego obrazu.</li> <li>• Wybieranie ustawień jakości skanowania.</li> </ul>
	Kopiuj	<ul style="list-style-type: none"> <li>• Tworzenie kopii.</li> <li>• Wybieranie jakości kopii oraz ich koloru.</li> <li>• Wybieranie ustawień jakości kopii.</li> <li>• Wybieranie rozmiaru pustej strony.</li> <li>• Wybieranie rozmiaru oryginalnego dokumentu, który ma zostać skopiowany.</li> <li>• Rozjaśnianie lub przyciemnianie kopii (można to również wykonać przy użyciu panelu operatora).</li> <li>• Zmianianie rozmiaru fotografii.</li> </ul>
Fotografie	Mój album fotografii	<ul style="list-style-type: none"> <li>• Zarządzanie fotografiami zapisanymi w albumie fotografii.</li> <li>• Drukowanie zapisanych fotografii.</li> <li>• Tworzenie fotograficznych kart okolicznościowych.</li> <li>• Tworzenie plakatów na podstawie zapisanych fotografii.</li> <li>• Dołączanie zapisanej fotografii do wiadomości e-mail.</li> <li>• Konwertowanie zapisanych fotografii na format PDF.</li> </ul>
	Działania	<ul style="list-style-type: none"> <li>• Zmianianie rozmiaru obrazu.</li> <li>• Edytowanie fotografii.</li> <li>• Skanowanie wielu fotografii.</li> <li>• Konwertowanie zeskanowanego dokumentu na dokument tekstowy przy użyciu funkcji OCR.</li> <li>• Skanowanie wielu obrazów do jednego pliku.</li> <li>• Drukowanie obrazu jako wielostronicowego plakatu.</li> <li>• Drukowanie fotografii bez obramowania.</li> </ul>
	Skanuj wiele fotografii	Skanowanie wielu fotografii jednocześnie i zapisywanie ich w osobnych plikach.
	Drukowanie fotografii bez obramowania	Drukowanie fotografii bez obramowania.
Ustawienia	Ustawienia drukowania	Dostosowywanie ustawień drukarki, takich jak jakość, liczba kopii, źródło papieru i orientacja dokumentów w zadaniach skanowania i kopiowania.

Aby uzyskać więcej informacji, kliknij ikonę **Pomoc** w programie **Dell Imaging Toolbox**.

## Korzystanie z okna Preferencje drukowania



Ustawienia drukarki w oknie Preferencje drukowania można zmieniać w zależności od typu tworzonego projektu.

Aby otworzyć okno Preferencje drukowania, gdy dokument jest otwarty:

1. Kliknij kolejno polecenia **Plik® Drukuj**.

Zostanie otwarte okno dialogowe **Drukowanie**.

2. Kliknij opcję **Preferencje**, **Właściwości**, **Opcje** lub **Ustawienia** (w zależności od używanego programu lub systemu operacyjnego).

Zostanie otwarte okno dialogowe **Preferencje drukowania**.

Aby otworzyć okno Preferencje drukowania, gdy dokument nie jest otwarty:

1. W systemie *Windows Vista*:

- a. Kliknij kolejno **Panel sterowania**.
- b. Kliknij opcję **Sprzęt i dźwięk**.
- c. Kliknij opcję **Drukarki**.

W systemie *Windows XP* kliknij kolejno polecenia: **Start® Ustawienia® Panel sterowania® Drukarki i inny sprzęt® Drukarki i faksy**.

W systemie *Windows 2000* kliknij kolejno polecenia: **Start® Ustawienia® Drukarki**.

2. Kliknij prawym przyciskiem myszy ikonę **Dell V105**.
3. Kliknij polecenie **Preferencje drukowania**.

**UWAGA:** Ustawienia drukarki zmienione w folderze **Drukarki** będą używane jako ustawienia domyślne dla większości programów.

Okno dialogowe Preferencje drukowania jest podzielone na trzy sekcje:

Karta	Opcje
Ustawienia drukowania	Jakość/Szybkość — w zależności od żądanej jakości wydruku można wybrać opcję <b>Szkic</b> , <b>Normalny</b> lub <b>Fotografia</b> . Opcja <b>Szkic</b> jest najszybsza, ale nie należy jej wybierać, jeśli w drukarce zainstalowany jest nabój fotograficzny.
	Typ nośnika — umożliwia ręczne ustawianie typu papieru lub automatyczne wykrywanie typu papieru przez czujnik drukarki.
	Rozmiar papieru — umożliwia wybór rozmiaru papieru.
	Drukuj jako czarno-białe — umożliwia drukowanie obrazów kolorowych jako czarno-białych w celu zmniejszenia zużycia atramentu w naboju z kolorowym atramentem. <b>UWAGA:</b> Nie można wybrać tego ustawienia, jeśli została wybrana opcja <b>Kolorowy nabój dla wszystkich wydruków czarno-białych</b> .
	Bez obramowania — to pole wyboru należy zaznaczyć, aby drukować fotografie bez obramowania.
	Orientacja — pozwala określić sposób umieszczenia dokumentu na wydruku. Wydruk może mieć orientację pionową lub poziomą.
	Koperta — to pole wyboru należy zaznaczyć, aby drukować na kopercie. W polu Rozmiar papieru wyświetlane są dostępne rozmiary kopert do drukowania.
	Kopie — umożliwia dostosowanie sposobu drukowania przez drukarkę kilku kopii jednego zadania drukowania: <b>Sortuj kopie</b> , <b>Normalnie</b> lub <b>Drukuj od ostatniej strony</b> .
Zaawansowane	Drukowanie dwustronne — wybierz tę opcję, aby drukować na obu stronach arkusza papieru lub aby określić, czy drukować stronę z instrukcjami ponownego ładowania.
	Układ — dostępne opcje to: <b>Normalny</b> , <b>Wstęga</b> , <b>Odbicie lustrzane</b> , <b>Kilka str. na ark.</b> , <b>Plakat</b> , <b>Broszura</b> lub <b>Bez obramowania</b> .
	Automatyczne wyostrzanie obrazu — umożliwia automatyczne wybieranie optymalnego poziomu wyostrzenia obrazu na podstawie zawartości obrazu.
	Program Dell Customer Experience Improvement — umożliwia dostęp do informacji o programie ulepszania obsługi drukarek firmy Dell i uczestnictwie oraz pozwala na zmianę statusu użytkownika w tym programie.
	Więcej opcji — umożliwia określenie ustawień <b>Wygląd</b> i <b>Complete-A-Print</b> . Można również sprawdzić typ papieru wykryty przez drukarkę.
Konservacja	Instalacja naboju drukujących
	Czyszczenie naboju drukujących
	Kalibracja naboju drukujących
	Drukowanie strony testowej
	Obsługa sieci

## Dell Ink Management System

Podczas drukowania każdego zadania wyświetlane jest okno postępu drukowania pokazujące postęp zadania drukowania, a także ilość atramentu pozostającego w naboju i przybliżoną liczbę stron, które można jeszcze wydrukować. Podczas drukowania pierwszych 50 stron licznik stron jest ukryty. Dokładne informacje o liczbie stron są podawane po zbadaniu sposobu korzystania z drukarki. Pozostała liczba stron zmienia się w zależności od typu zadań drukowania wykonywanych przez drukarkę.

Gdy poziomy atramentu w nabojach są niskie, każda próba drukowania powoduje wyświetlenie **ostrzeżenia o niskim poziomie atramentu**. Ostrzeżenie to jest wyświetlane przy każdym wydruku, dopóki nie zostanie zainstalowany nowy nabój z atramentem. Aby uzyskać więcej informacji, zobacz [Wymiana naboju z atramentem](#).

Jeśli jeden lub oba naboje są puste, próba drukowania powoduje wyświetlenie na ekranie okna **Nabój zarezerwowany**. Kontynuowanie drukowania może spowodować, że zadanie zostanie wydrukowane niezgodnie z oczekiwaniami.

Jeśli w naboju z czarnym atramentem skończył się atrament, można wybrać opcję drukowania koloru czarnego przy użyciu naboju z atramentem kolorowym, zaznaczając pole wyboru **Complete-A-Print**, a następnie klikając przycisk **Kontynuuj drukowanie**. Po zaznaczeniu pola wyboru **Complete-A-Print** i kliknięciu przycisku **Kontynuuj drukowanie** wszystkie wydruki w kolorze czarnym będą wykonywane przy użyciu naboju kolorowego aż do chwili wymiany naboju czarnego lub usunięcia zaznaczenia tej opcji w polu **Więcej opcji** na karcie **Zaawansowane** w oknie **Preferencje drukowania**. Okno dialogowe **Nabój zarezerwowany** nie zostanie wyświetlone ponownie, dopóki nabój o niskim



poziomie atramentu nie zostanie wymieniony. Pole wyboru **Complete-A-Print** jest automatycznie czyszczone po zainstalowaniu nowego lub innego naboju.

Jeśli w naboju z kolorowym atramentem skończył się atrament, można wybrać opcję drukowania kolorowych dokumentów przy użyciu odcieni szarości, zaznaczając pole wyboru **Complete-A-Print**, a następnie klikając przycisk **Kontynuuj drukowanie**. Po zaznaczeniu pola wyboru **Complete-A-Print** i kliknięciu przycisku **Kontynuuj drukowanie** wszystkie wydruki kolorowe będą wykonywane jako czarno-białe aż do chwili wymiany naboju kolorowego lub usunięcia zaznaczenia tej opcji w polu **Więcej opcji** na karcie **Zaawansowane** w oknie **Preferencje drukowania**. Okno dialogowe **Nabój zarezerwowany** nie zostanie wyświetlone po wymianie naboju o niskim poziomie atramentu. Pole wyboru **Complete-A-Print** jest automatycznie czyszczone po zainstalowaniu nowego lub innego naboju.

Aby dostosować ustawienia funkcji Complete-A-Print:

1. Kliknij kartę **Zaawansowane**.
2. Kliknij polecenie **Więcej opcji**.
3. W sekcji Complete-A-Print zaznacz opcję **Używaj kolorowego naboju do wszystkich wydruków w kolorze czarnym** lub **Użyj czarnego naboju do wydruków czarno-białych**, aby włączyć lub wyłączyć dane funkcje.
4. Kliknij przycisk **OK**.



## Korzystanie z Centrum obsługi urządzenia Dell



**Centrum obsługi urządzenia Dell** jest narzędziem diagnostycznym, które udostępnia szczegółową pomoc dotyczącą rozwiązywania problemów występujących podczas używania drukarki. Zawiera również łącza do zadań konserwacji

drukarki i obsługi klienta.

Dostęp do **Centrum obsługi urządzenia Dell** można uzyskać przy użyciu jednej z poniższych metod.

## Z okna dialogowego komunikatu o błędzie:

Kliknij łącze **W celu uzyskania dodatkowej pomocy skorzystaj z Centrum obsługi urządzenia Dell**.

## Z menu Start:

1. W systemie Windows Vista:
  - a. Kliknij kolejno  **Programy**.
  - b. Kliknij opcję **Drukarki Dell**.
  - c. Kliknij opcję **Dell V105**.

W systemach Windows XP i Windows 2000:

Kliknij kolejno polecenia: **Start**® **Programy** lub **Wszystkie programy**® **Drukarki Dell**® **Dell V105**.

2. Kliknij opcję **Centrum obsługi urządzenia Dell**.

Zostanie wyświetlone okno dialogowe **Centrum obsługi urządzenia Dell**.

---

## Instalowanie opcjonalnego sterownika XPS

Sterownik XPS (XML Paper Specification) to opcjonalny sterownik drukarki, umożliwiający użytkownikom systemu Windows Vista korzystanie z zaawansowanych funkcji graficznych i koloru standardu XPS. W celu korzystania z funkcji standardu XPS należy zainstalować sterownik XPS jako sterownik dodatkowy po zainstalowaniu drukarki.

 **UWAGA:** Przed zainstalowaniem sterownika XPS należy zainstalować drukarkę na komputerze, wykonując czynności przedstawione na plakacie *Przygotowanie drukarki do pracy*.

 **UWAGA:** Przed odinstalowaniem sterownika XPS należy zainstalować poprawkę Microsoft QFE i rozpakować pliki sterowników z dysku CD *Drivers and Utilities* (Sterowniki i narzędzia). Aby zainstalować poprawkę, należy posiadać uprawnienia administratora komputera.

Aby zainstalować poprawkę Microsoft QFE i rozpakować sterownik:

1. Włóż dysk CD *Drivers and Utilities* (Sterowniki i narzędzia), a po wyświetleniu kreatora konfiguracji kliknij przycisk **Anuluj**.
2. Kliknij opcję  **Komputer**.
3. Kliknij dwukrotnie ikonę **napędu CD-ROM**, a następnie kliknij dwukrotnie folder **Drivers**.
4. Kliknij dwukrotnie folder **xps**, a następnie kliknij dwukrotnie plik **setupxps**.

Pliki sterowników XPS zostaną skopiowane do komputera, a następnie zostaną uruchomione wymagane pliki poprawki Microsoft XPS. Postępuj według instrukcji wyświetlanych na ekranie, aby dokończyć zainstalowanie oprogramowania.

Aby zainstalować sterownik:

1. Kliknij opcję  **Panel sterowania**.
2. W sekcji **Sprzęt i dźwięk** kliknij polecenie **Drukarka**, a następnie kliknij polecenie **Dodaj drukarkę**.
3. W oknie dialogowym **Dodawanie drukarki** kliknij pozycję **Dodaj drukarkę lokalną**.
4. Z menu rozwijanego **Użyj istniejącego portu:** wybierz opcję **Wirtualny port drukarki dla USB**, a następnie kliknij przycisk **Dalej**.

5. Kliknij przycisk **Z dysku**.

Zostanie otwarte okno dialogowe **Instalowanie z dysku**.

6. Kliknij przycisk **Przeglądaj**, a następnie przejdź do plików sterownika XPS na komputerze:

- a. Kliknij ikonę **Komputer**, a następnie kliknij dwukrotnie ikonę dysku (**C:**).
- b. Kliknij dwukrotnie folder **Drivers**, a następnie folder **Printer**.
- c. Kliknij dwukrotnie folder z numerem modelu drukarki, a następnie kliknij dwukrotnie folder **Drivers**.
- d. Kliknij dwukrotnie folder **xps**, a następnie kliknij przycisk **Otwórz**.
- e. W oknie dialogowym **Instalowanie z dysku** kliknij przycisk **OK**.

7. Kliknij przycisk **Dalej** w dwóch następnych oknach dialogowych.

Więcej informacji na temat sterownika XPS można znaleźć w pliku **readme** znajdującym się na dysku CD *Drivers and Utilities* (Sterowniki i narzędzia). Plik ten znajduje się w folderze **xps** wraz z plikiem **setupxps** (D:\Drivers\xps\readme).

---

## Usuwanie i ponowne instalowanie oprogramowania

Jeśli drukarka nie funkcjonuje prawidłowo lub podczas drukowania pojawiają się komunikaty o błędach w komunikacji, można usunąć i zainstalować ponownie oprogramowanie drukarki.

1. *W systemie Windows Vista:*

- a. Kliknij kolejno:  **Programy**.
- b. Kliknij opcję **Drukarki Dell**.
- c. Kliknij opcję **Dell V105**.

*W systemach Windows XP i Windows 2000:*

Kliknij kolejno polecenia: **Start**® **Programy** lub **Wszystkie programy**® **Drukarki Dell**® **Dell V105**.

2. Kliknij przycisk **Odinstaluj urządzenie wielofunkcyjne Dell V105**.

3. Postępuj zgodnie z instrukcjami wyświetlanymi na ekranie.

4. Uruchom ponownie komputer.

5. Włóż dysk CD-ROM *Drivers and Utilities* (Sterowniki i narzędzia) do stacji dysków, a następnie wykonuj instrukcje wyświetlane na ekranie.

Jeśli ekran instalacyjny nie zostanie wyświetlony:

- a. *W systemie Windows Vista* kliknij kolejno:  **Komputer**.

*W systemie Windows XP* kliknij kolejno polecenia: **Start**® **Mój komputer**.

*W systemie Windows 2000* kliknij dwukrotnie ikonę **Mój komputer** na pulpicie.

- b. Kliknij dwukrotnie ikonę **napędu CD-ROM**, a następnie kliknij dwukrotnie plik **setup.exe**.
- c. Po wyświetleniu ekranu instalacyjnego oprogramowania drukarki kliknij opcję **Przy użyciu kabla USB** lub **Przy użyciu sieci bezprzewodowej**.
- d. Postępuj zgodnie z instrukcjami wyświetlanymi na ekranie, aby zakończyć instalację.

# Drukarka — informacje

- [Opis części drukarki](#)
- [Opis panelu operatora](#)

Drukarka umożliwia wykonywanie różnych zadań. Należy pamiętać o kilku ważnych rzeczach:

- Jeśli drukarka jest podłączona do komputera, można profesjonalnie przygotować dokumenty zarówno przy użyciu panelu operatora drukarki, jak i oprogramowania drukarki.
- Aby drukować lub skanować, *należy* podłączyć drukarkę do komputera.
- Wykonywanie kserokopii *nie* wymaga podłączenia drukarki do komputera.

## Opis części drukarki

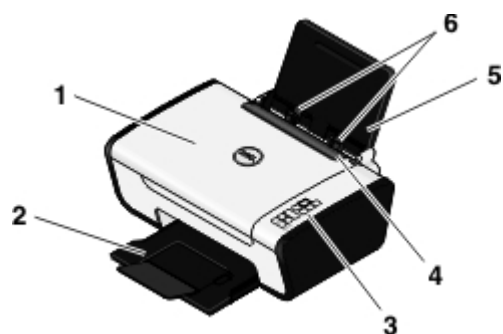

Numer:	Część:	Opis:
1	Pokrywa górna	Górna część drukarki utrzymująca dokument lub fotografię w płaskim położeniu podczas skanowania.
2	Taca na wydruki	Taca przeznaczona na papier opuszczający drukarkę. <b>UWAGA:</b> Aby wysunąć tacę na wydruki, należy wyciągnąć ją całkowicie na zewnątrz.
3	Panel operatora	Panel na drukarce umożliwiający sterowanie kopiowaniem, skanowaniem i drukowaniem. Aby uzyskać więcej informacji, zobacz <a href="#">Opis panelu operatora</a> .
4	Ogranicznik obcych obiektów	Część, która zapobiega wpadaniu drobnych przedmiotów na drogę podawania papieru.
5	Podpórka papieru	Część podtrzymująca załadowany papier.
6	Prowadnice papieru	Prowadnice ułatwiające prawidłowe podawanie papieru do drukarki.
7	Szyba skanera	Powierzchnia, na której umieszcza się dokument lub fotografię (stroną zadrukowaną skierowaną w dół) w celu kopiowania lub skanowania.





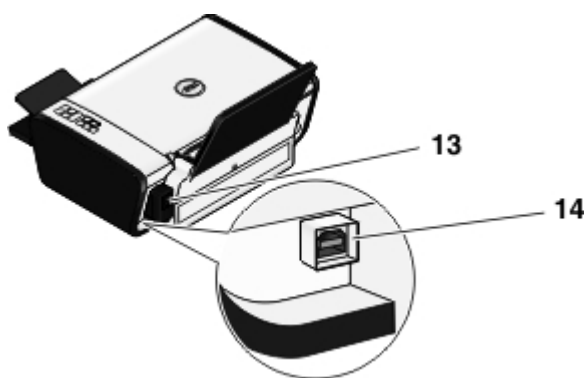





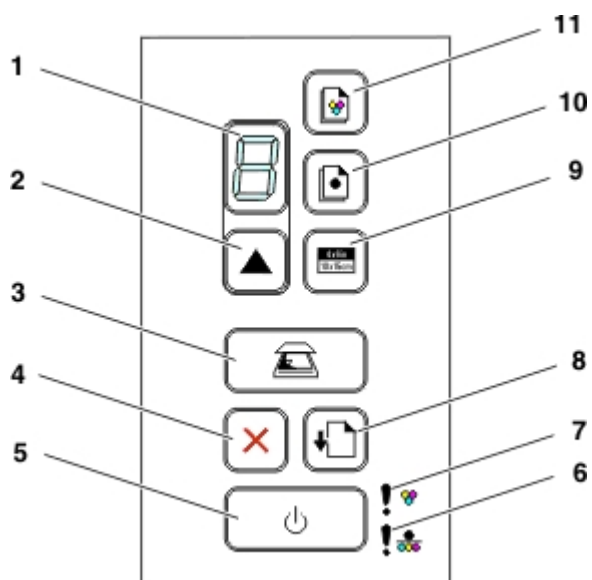

Numer:	Część:	Opis:
8	Moduł podstawy skanera	Unoszony moduł zapewniający dostęp do nabojów z atramentem.
9	Podpórka skanera	Część pod modułem skanera służąca do utrzymywania drukarki w położeniu otwartym podczas wymiany nabojów z atramentem. <b>UWAGA:</b> Aby zamknąć obudowę drukarki w celu zwykłej eksploatacji urządzenia, należy unieść moduł podstawy skanera, pchnąć podpórkę skanera w kierunku tylnej części drukarki, a następnie opuścić moduł podstawy skanera, aż spocznie on na głównym korpusie drukarki.
10	Etykieta zamówienia materiałów eksploatacyjnych	Naboje drukujące można zamówić pod adresem <a href="http://www.dell.com/supplies">www.dell.com/supplies</a> .
11	Kosz na naboje drukujące	Część zawierająca dwa naboje z atramentem: jeden nabój z atramentem kolorowym i jeden nabój z atramentem czarnym lub fotograficznym.
12	Kod ekspresowej obsługi	<ul style="list-style-type: none"> <li>• Umożliwia zidentyfikowanie drukarki pod adresem <a href="http://support.dell.com">support.dell.com</a> lub skontaktowanie się z pomocą techniczną.</li> <li>• Wprowadź kod ekspresowej obsługi, aby przekierować połączenie z pomocą techniczną.</li> </ul> <b>UWAGA:</b> Kod ekspresowej obsługi jest niedostępny w niektórych krajach.



Numer:	Część:	Opis:
13	Zasilacz	Doprowadzenie zasilania do drukarki. <b>UWAGA:</b> Zasilacz jest odłączany. Kiedy zasilacz jest wyjęty z drukarki, ale pozostaje włączony do gniazda elektrycznego, dioda LED świeci, informując o włączonym zasilaniu. <b>UWAGA:</b> Jeśli drukarka jest wyłączona w chwili odłączenia zasilania, pozostanie również wyłączona po ponownym podłączeniu zasilania.
14	Złącze USB	Gniazdo służące do podłączania kabla USB (sprzedawanego oddzielnie). Drugi koniec kabla USB należy podłączyć do komputera.

## Opis panelu operatora



Numer	Część:	Ikona	Umożliwia:
1	wyświetlacz		Wyświetlanie liczby kopii, które mają zostać wydrukowane, oraz kodów błędów.
2	Liczba kopii, przycisk		Ustawianie liczby kopii.
3	Skanuj, przycisk		Skanowanie dokumentu lub fotografii i wysyłanie do komputera.
4	Anuluj, przycisk		Anulowanie trwającego zadania skanowania, drukowania lub kopiowania.
5	Przycisk zasilania		<ul style="list-style-type: none"> <li>Włączanie i wyłączanie drukarki.</li> <li>Anulowanie wykonywanych zadań drukowania, kopiowania lub skanowania.</li> <li>Resetowanie drukarki.</li> </ul>
6	Błąd naboju monochromatycznego lub fotograficznego, dioda LED		Sprawdzenie, czy należy wymienić nabój z atramentem czarnym lub fotograficznym.
7	Błąd naboju kolorowego, dioda LED		Sprawdzenie, czy należy wymienić nabój z atramentem kolorowym.
8	Przycisk wysuwania papieru		Ładowanie lub wysuwanie papieru.
9	4 x 6 Kopia, przycisk		Rozpoczęcie wykonywania kopii fotografii kolorowej 4x6.
10	Kopia czarno-biała, przycisk		Rozpoczęcie wykonywania kopii czarno-białej dokumentu lub fotografii.
11	Kopia kolorowa, przycisk		Rozpoczęcie wykonywania kopii kolorowej dokumentu lub fotografii.

# Przegląd

- [Wymiana nabojów z atramentem](#)
- [Kalibracja nabojów z atramentem](#)
- [Czyszczenie dysz nabojów z atramentem](#)
- [Czyszczenie zewnętrznej powierzchni drukarki](#)

**⚠ PRZESTROGA:** Przed wykonaniem jakiegokolwiek procedury wymienionej w niniejszej sekcji należy przeczytać informacje dotyczące bezpieczeństwa zawarte w *Podręczniku właściciela* Naboje drukujące firmy.

Dell™ są dostępne tylko za pośrednictwem tej firmy. Dodatkowe naboje z atramentem można zamówić na stronie [www.dell.com/supplies](http://www.dell.com/supplies) lub telefonicznie.

**⚠ PRZESTROGA:** Zaleca się używanie w drukarce nabojów z atramentem firmy Dell. Firma Dell nie zapewnia obsługi gwarancyjnej w przypadku problemów spowodowanych użyciem akcesoriów, części lub składników dostarczonych przez podmioty inne niż firma Dell.

---

## Wymiana nabojów z atramentem

1. Włącz drukarkę.
2. Unieś moduł podstawy skanera.



Kosz na naboje z atramentem przesunie się i zatrzyma w pozycji ładowania, chyba że drukarka jest zajęta.

3. Naciśnij dźwignie nabojów z atramentem, aby podnieść ich pokrywy.

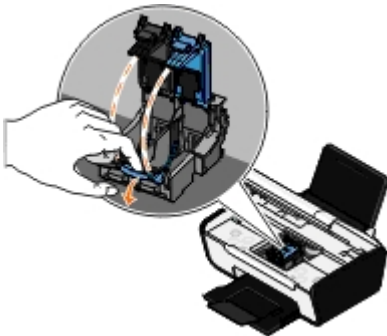

4. Wyjmij stare naboje z atramentem.

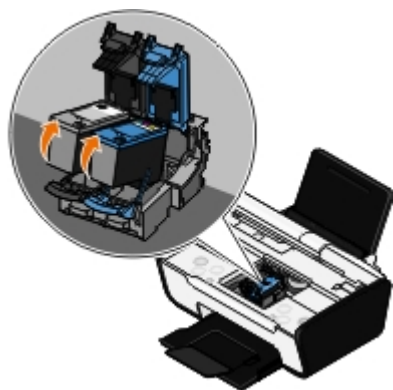

- Umieść naboje w szczelnym pojemniku, np. pojemniku ochronnym otrzymanym wraz z nabojem fotograficznym, lub pozbadź się ich we właściwy sposób.
- W przypadku instalowania nowych naboїв z atramentem usuń naklejkę i przezroczystą taśmę z tylnej i dolnej części każdego naboju.

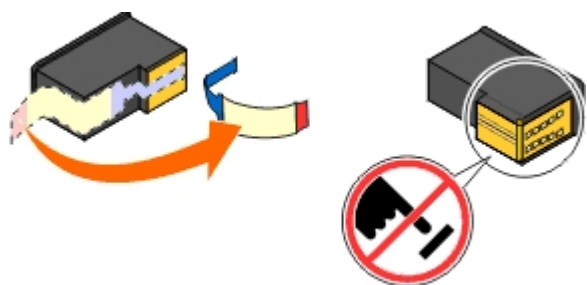

**INFORMACJA:** Nie należy dotykać obszaru złotych styków znajdujących się z boku oraz metalowych dysz na spodzie naboїв.

- Włóż nowe naboje z atramentem. Upewnij się, że nabój z atramentem czarnym lub fotograficznym jest starannie zamocowany w lewym koszu na naboje, natomiast nabój z atramentem kolorowym — w prawym koszu na naboje.

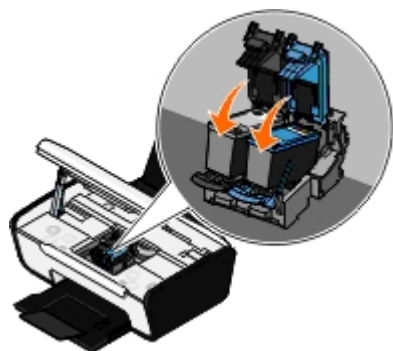

**UWAGA:** Do normalnego drukowania należy używać naboju czarnego i kolorowego. Do drukowania fotografii należy zastąpić czarny nabój nabojem fotograficznym.

- Zatrzaśnij pokrywy obu naboїв.

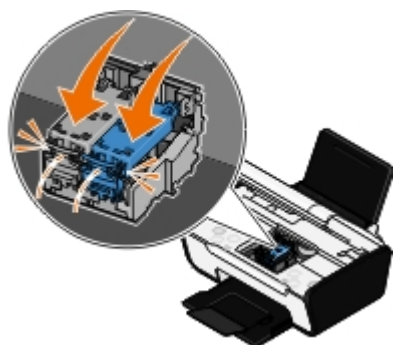

- Zamknij drukarkę. Unieś moduł podstawy skanera, a następnie wciśnij z powrotem podpórkę w kierunku tylnej części drukarki. Opuść moduł podstawy skanera, aż spocznie na głównym korpusie drukarki.



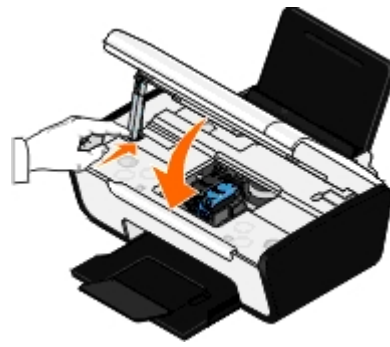
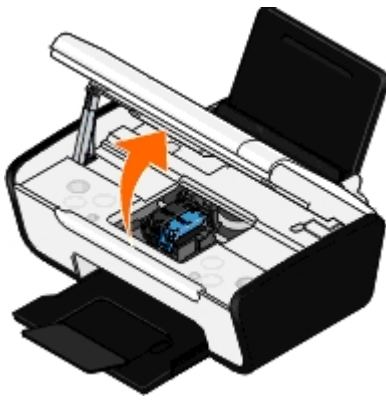

---

## Kalibracja nabojów z atramentem

Po zainstalowaniu lub wymianie nabojów z atramentem automatycznie wyświetlany jest monit o przeprowadzenie kalibracji. Kalibracja nabojów z atramentem może być również konieczna, gdy drukowane znaki mają nieprawidłowe kształty lub nie są wyrównane do lewego marginesu, a także gdy pionowe lub proste linie są faliste.

W celu skalibrowania nabojów:

1. Załaduj zwykły papier.
2. *W systemie Windows Vista™:*
  - a. Kliknij kolejno polecenia  **Panel sterowania**.
  - b. Kliknij opcję **Sprzęt i dźwięk**.
  - c. Kliknij opcję **Drukarki**.

*W systemie Windows® XP* kliknij kolejno polecenia: **Start® Panel sterowania® Drukarki i inny sprzęt® Drukarki i faksy**.

*W systemie Windows 2000* kliknij kolejno polecenia: **Start® Ustawienia® Drukarki**.

3. Kliknij prawym przyciskiem myszy ikonę **Dell V105**.
4. Kliknij polecenie **Preferencje drukowania**.

Zostanie otwarte okno dialogowe **Preferencje drukowania**.
5. Kliknij kartę **Przegląd**.
6. Kliknij polecenie **Skalibruj naboje drukujące**.
7. Kliknij polecenie **Drukuj**.
8. Postępuj zgodnie z instrukcjami wyświetlanymi na ekranie komputera.

Po wydrukowaniu strony naboje z atramentem będą skalibrowane. Po zakończeniu kalibrowania można wyrzucić stronę kalibracji.

---

## Czyszczenie dysz nabojów z atramentem

Czyszczenie dysz może okazać się konieczne w następujących sytuacjach:

- Na obiektach graficznych lub czarnych obszarach pojawiają się białe linie.

- Druk jest rozmazany lub zbyt ciemny.
- Kolory są wyblakłe, nie są drukowane lub są drukowane nieprawidłowo.
- Pionowe linie są poszarpane lub krawędzie są nierówne.

Aby oczyścić dysze:

1. Załaduj zwykły papier.
2. *W systemie Windows Vista:*
  - a. Kliknij kolejno polecenia  **Panel sterowania**.
  - b. Kliknij opcję **Sprzęt i dźwięk**.
  - c. Kliknij opcję **Drukarki**.

*W systemie Windows XP* kliknij kolejno polecenia: **Start**® **Panel sterowania**® **Drukarki i inny sprzęt**® **Drukarki i faksy**.

*W systemie Windows 2000* kliknij kolejno polecenia: **Start**® **Ustawienia**® **Drukarki**.

3. Kliknij prawym przyciskiem myszy ikonę **Dell V105**.
4. Kliknij polecenie **Preferencje drukowania**.

Zostanie otwarte okno dialogowe **Preferencje drukowania**.

5. Kliknij kartę **Przegląd**.
6. Kliknij polecenie **Wyczyść naboje drukujące**.

Zostanie wydrukowana strona czyszczenia.

7. Jeśli jakość wydruku nie uległa poprawie, kliknij przycisk **Wyczyść ponownie**.
8. Wydrukuj dokument ponownie, aby sprawdzić, czy jakość wydruku uległa poprawie.

Jeśli jakość druku jest nadal niezadowalająca, wytrzyj dysze czystą i suchą szmatką, a następnie wydrukuj dokument ponownie.

---

## Czyszczenie zewnętrznej powierzchni drukarki

1. Upewnij się, że drukarka jest wyłączona i odłączona od gniazdka elektrycznego.

 **PRZESTROGA:** W celu uniknięcia porażenia prądem elektrycznym należy przed rozpoczęciem czyszczenia wyjąć przewód zasilający z gniazdka elektrycznego i odłączyć wszystkie kable prowadzące do drukarki.

2. Wyjmij papier z podpórki papieru i tacy na wydruki.
3. Zwilż wodą czystą, niestrzępiącą się ściereczkę.

 **INFORMACJA:** Nie należy używać środków czyszczących ani detergentów stosowanych w gospodarstwie domowym, gdyż mogą one uszkodzić wykończenie drukarki.

4. Wytrzyj jedynie zewnętrzną powierzchnię drukarki, upewniając się, że wszelkie pozostałości atramentu, które zgromadziły się na tacy na wydruki, zostały usunięte.

 **INFORMACJA:** Używanie wilgotnej ściereczki do czyszczenia wnętrza drukarki może spowodować jej uszkodzenie. Gwarancja nie obejmuje uszkodzeń drukarki powstałych w wyniku niestosowania się do instrukcji

jej czyszczenia.

5. Przed rozpoczęciem drukowania upewnij się, że podpórka papieru i taca na wydruki są suche.

# Ładowanie papieru i oryginałów

- [Ładowanie papieru](#)
- [Umieszczanie oryginalnych dokumentów na szybie skanera](#)

## Ładowanie papieru

1. Przekartkuj papier.



2. Umieść papier na środku podpórki papieru.

3. Ustaw obie prowadnice papieru w taki sposób, aby były dosunięte do krawędzi papieru.



- ✎ **UWAGA:** Nie należy przesuwania obu prowadnic papieru jednocześnie. Przesunięcie jednej prowadnicy papieru powoduje odpowiednią zmianę położenia drugiej prowadnicy.
- ✎ **UWAGA:** Nie należy wpychać papieru do drukarki na siłę. Papier powinien leżeć płasko na powierzchni podpórki papieru, a jego krawędzie powinny być wyrównane do prowadnic papieru.

## Wytyczne dotyczące nośników wydruku

Załaduj najwyżej:	Upewnij się, że:
<p>100 arkuszy zwykłego papieru</p> 	<ul style="list-style-type: none"><li>• Prowadnice papieru są dosunięte do krawędzi papieru.</li><li>• Papier firmowy jest załadowany w taki sposób, że nadruk jest skierowany do góry, a do drukarki jest podawana najpierw górna krawędź arkusza.</li></ul>
<p>25 arkuszy papieru matowego o dużej gramaturze</p>	<ul style="list-style-type: none"><li>• Strona papieru przeznaczona do zadrukowania jest skierowana w górę.</li><li>• Prowadnice papieru są dosunięte do krawędzi papieru.</li><li>• Wybrano jakość wydruku <b>Normalna</b> lub <b>Fotografia</b>.</li></ul>

Pierwszy arkusz wstęgi papieru



- Przed włożeniem wstęgi usunięto papier z podpórki papieru.
- Używana jest wstęga przeznaczona dla drukarek atramentowych.
- Stos arkuszy wstęgi został umieszczony na drukarce lub za nią i włożono do niej pierwszy arkusz.
- Prowadnice papieru są dosunięte do krawędzi papieru.
- Wybrano rozmiar papieru **Wstęga A4** lub **Wstęga Letter**.

10 kopert



- Strona kopert przeznaczona do zadrukowania jest skierowana w górę.
- Prowadnice papieru są dosunięte do krawędzi kopert.
- Do drukowania na kopertach stosowana jest orientacja **Pozioma**.



**UWAGA:** W przypadku korespondencji w Japonii wydruk na kopercie można wykonać w orientacji pionowej ze znaczkiem w prawym dolnym rogu lub w orientacji poziomej ze znaczkiem w lewym dolnym rogu. W przypadku korespondencji międzynarodowej wydruk należy wykonać w orientacji poziomej ze znaczkiem w lewym górnym rogu.

- Wybrano odpowiedni rozmiar koperty. Jeśli dokładny rozmiar koperty nie jest dostępny na liście, należy wybrać najbliższy rozmiar większy od rozmiaru danej koperty i ustawić prawy oraz lewy margines tak, aby drukowany tekst został prawidłowo umieszczony na kopercie.

25 arkuszy etykiet

- Strona arkusza etykiet przeznaczona do zadrukowania jest skierowana w górę.
- Prowadnice papieru są dosunięte do krawędzi arkusza etykiet.
- Wybrano jakość wydruku **Normalna** lub **Fotografia**.

25 kart okolicznościowych, kart indeksowych, pocztówek lub kart fotograficznych



- Strona kart przeznaczona do zadrukowania jest skierowana w górę.
- Prowadnice papieru są dosunięte do krawędzi kart.
- Wybrano jakość wydruku **Normalna** lub **Fotografia**.

25 arkuszy papieru fotograficznego/błyszczącego

- Strona papieru przeznaczona do zadrukowania jest skierowana w górę.
- Prowadnice papieru są dosunięte do krawędzi papieru.
- Wybrano jakość wydruku **Normalna** lub **Fotografia**.

10 naprasowywanek	<ul style="list-style-type: none"><li>• Przestrzegane są instrukcje ładowania podane na opakowaniu naprasowywanek.</li><li>• Strona naprasowywanki przeznaczona do zadrukowania jest skierowana w górę.</li><li>• Prowadnice papieru są dosunięte do krawędzi naprasowywanki.</li><li>• Wybrano jakość wydruku <b>Normalna</b> lub <b>Fotografia</b>.</li></ul>
50 arkuszy folii	<ul style="list-style-type: none"><li>• Arkusze folii są skierowane szorstką stroną w górę.</li><li>• Prowadnice papieru są dosunięte do krawędzi folii.</li></ul>

## Umieszczanie oryginalnych dokumentów na szybie skanera

1. Otwórz pokrywę górną.

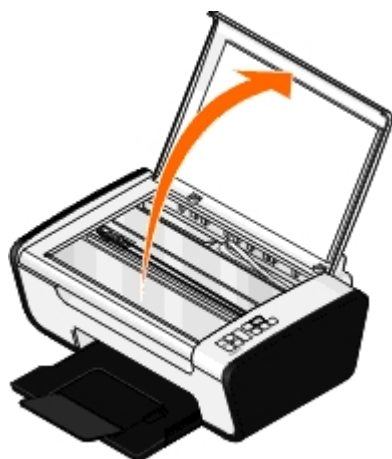

2. Umieść dokument na szybie skanera stroną zadrukowaną skierowaną w dół.

 **UWAGA:** Upewnij się, że lewy górny róg przedniej części obiektu jest wyrównany względem strzałki na drukarce.

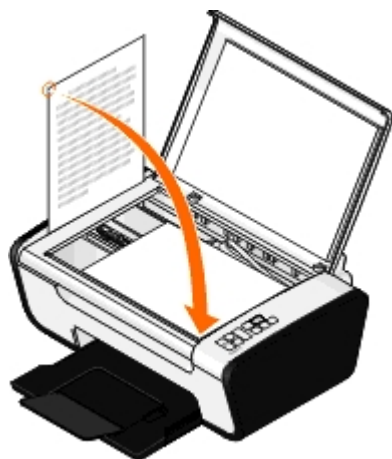

3. Zamknij pokrywę górną.

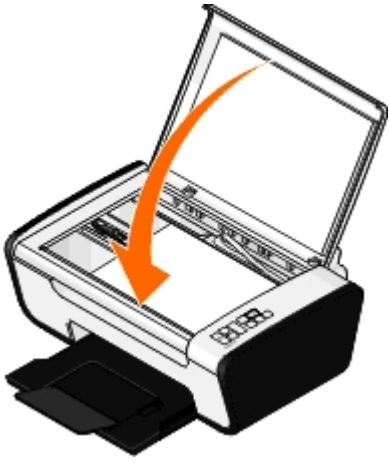

# Rozwiązywanie problemów

- [Problemy z instalacją](#)
- [Kody błędów i migające lampki na panelu operatora](#)
- [Usuwanie zacięć papieru](#)
- [Unikanie nieprawidłowego podawania i zacinania się papieru](#)
- [Problemy z drukowaniem](#)
- [Problemy z kopiowaniem](#)
- [Problemy ze skanowaniem](#)
- [Problemy z papierem](#)
- [Poprawianie jakości wydruku](#)
- [Ogólne wytyczne dotyczące wyboru i ładowania nośników wydruku](#)

Jeśli podczas korzystania z komputera drukarka nie działa, należy sprawdzić, czy jest prawidłowo podłączona do gniazda elektrycznego i komputera.

Aby uzyskać informacje na temat rozwiązywania problemów dotyczących naboju drukującego, zobacz [Kody błędów i migające lampki na panelu operatora](#).

Aby uzyskać pomoc na temat konserwacji drukarki, zobacz [Przegląd](#).

Aby uzyskać dalszą pomoc oraz najnowsze informacje na temat rozwiązywania problemów z drukarką, należy odwiedzić stronę <http://support.dell.com/support>.

## Problemy z instalacją

### Problemy z komputerem

#### **Sprawdź, czy drukarka jest zgodna z komputerem.**

Drukarka może pracować tylko w systemach Windows Vista™, Windows® XP i Windows 2000.

Drukarka nie może pracować w systemach Windows ME, Windows 98 i Windows 95.

#### **Upewnij się, że drukarka i komputer są włączone.**

#### **Sprawdź kabel USB.**

- Upewnij się, że kabel USB jest starannie podłączony do drukarki i do komputera.
- Wyłącz komputer, podłącz ponownie kabel USB w sposób pokazany na plakacie *Przygotowanie drukarki do pracy*, a następnie uruchom ponownie komputer.

#### **Jeśli ekran instalacji oprogramowania nie zostanie wyświetlony automatycznie, zainstaluj oprogramowanie ręcznie.**

1. Włóż dysk CD *Drivers and Utilities* (Sterowniki i narzędzia).
2. W systemie Windows Vista kliknij kolejno:  **Komputer**.

W systemie Windows XP kliknij kolejno polecenia: **Start® Mój komputer**.

W systemie Windows 2000 kliknij dwukrotnie ikonę **Mój komputer** na pulpicie.



3. Kliknij dwukrotnie ikonę **napędu CD-ROM**, a następnie kliknij dwukrotnie plik **setup.exe**.
4. Po wyświetleniu ekranu instalacyjnego oprogramowania drukarki kliknij opcję **Przy użyciu kabla USB** lub **Przy użyciu sieci bezprzewodowej**.
5. Postępuj zgodnie z instrukcjami wyświetlanymi na ekranie, aby zakończyć instalację.

### **Sprawdź, czy oprogramowanie drukarki zostało zainstalowane.**

*W systemie Windows Vista:*

1. Kliknij kolejno polecenia  **Programy**.
2. Kliknij opcję **Drukarki Dell**.

*W systemach Windows XP i Windows 2000:*

Kliknij kolejno polecenia: **Start**® **Programy** lub **Wszystkie programy**® **Drukarki Dell**® **Dell V105**.

Jeśli drukarka nie jest wyświetlana na liście, oznacza to, że oprogramowanie nie zostało zainstalowane. Zainstaluj oprogramowanie drukarki. Aby uzyskać więcej informacji, zobacz [Usuwanie i ponowne instalowanie oprogramowania](#).

### **Usuń problem z komunikacją między drukarką a komputerem.**

- Odłącz kabel USB od drukarki i od komputera. Podłącz ponownie kabel USB do drukarki i do komputera.
- Wyłącz drukarkę. Wyjmij wtyk kabla zasilającego drukarki z gniazda elektrycznego. Włóż ponownie wtyk kabla zasilającego drukarki do gniazda elektrycznego i włącz drukarkę.
- Uruchom ponownie komputer.
- Jeśli problem nie został rozwiązany, wymień kabel USB.

### **Ustaw drukarkę jako drukarkę domyślną.**

1. *W systemie Windows Vista:*
  - a. Kliknij kolejno polecenia  **Panel sterowania**.
  - b. Kliknij opcję **Sprzęt i dźwięk**.
  - c. Kliknij opcję **Drukarki**.

*W systemie Windows XP* kliknij kolejno polecenia: **Start**® **Panel sterowania**® **Drukarki i inny sprzęt**® **Drukarki i faksy**.

*W systemie Windows 2000* kliknij kolejno polecenia: **Start**® **Ustawienia**® **Drukarki**.

2. Kliknij prawym przyciskiem myszy ikonę **Dell V105**.
3. Wybierz opcję **Ustaw jako domyślną**.

### **Drukarka nie drukuje i zadania drukowania pozostają w kolejce wydruku.**

Sprawdź, czy drukarka nie została zainstalowana kilka razy na komputerze.

1. *W systemie Windows Vista:*
  - a. Kliknij kolejno polecenia  **Panel sterowania**.
  - b. Kliknij opcję **Sprzęt i dźwięk**.

- c. Kliknij opcję **Drukarki**.

W systemie *Windows XP* kliknij kolejno polecenia: **Start® Panel sterowania® Drukarki i inny sprzęt® Drukarki i faksy**.

W systemie *Windows 2000* kliknij kolejno polecenia: **Start® Ustawienia® Drukarki**.

2. Sprawdź, czy dostępnych jest kilka obiektów drukarek.
3. Wydrukuj zadanie, używając każdego obiektu drukarki, aby sprawdzić, która drukarka jest aktywna.
4. Ustaw ten obiekt drukarki jako drukarkę domyślną:
  - a. Kliknij prawym przyciskiem myszy ikonę **Dell V105**.
  - b. Kliknij opcję **Ustaw jako domyślną**.
5. Usuń pozostałe obiekty drukarek, klikając nazwę drukarki prawym przyciskiem myszy i wybierając polecenie **Usuń**.

Aby uniknąć tworzenia kolejnych obiektów drukarki w folderze **Drukarki**, należy zawsze podłączać kabel USB do tego portu, do którego drukarka była wcześniej podłączona. Nie należy również instalować kilka razy sterowników drukarki z dysku *CD Drivers and Utilities* (Sterowniki i narzędzia).

## Problemy z drukarką

**Upewnij się, że kabel zasilający drukarki jest starannie podłączony do drukarki i do gniazda elektrycznego.**

**Sprawdź, czy drukowanie nie zostało zawieszono lub wstrzymane.**

1. W systemie *Windows Vista*:
  - a. Kliknij kolejno polecenia  **Panel sterowania**.
  - b. Kliknij opcję **Sprzęt i dźwięk**.
  - c. Kliknij opcję **Drukarki**.

W systemie *Windows XP* kliknij kolejno polecenia: **Start® Panel sterowania® Drukarki i inny sprzęt® Drukarki i faksy**.

W systemie *Windows 2000* kliknij kolejno polecenia: **Start® Ustawienia® Drukarki**.

2. Kliknij prawym przyciskiem myszy ikonę **Dell V105**.
3. Upewnij się, że opcja **Wstrzymaj drukowanie** nie jest zaznaczona. Jeśli opcja **Wstrzymaj drukowanie** jest zaznaczona, kliknij ją, aby usunąć zaznaczenie.

**Sprawdź, czy na drukarce migają lampki.**

Aby uzyskać więcej informacji, zobacz [Kody błędów i migające lampki na panelu operatora](#).





















**Upewnij się, że naboje z atramentem zostały zainstalowane prawidłowo i że z każdego naboju usunięto naklejkę i taśmę.**

**Upewnij się, że papier został poprawnie załadowany.**

Aby uzyskać więcej informacji, zobacz [Ładowanie papieru](#).

# Kody błędów i migające lampki na panelu operatora

Dodatkową pomoc i najnowsze informacje dotyczące rozwiązywania problemów z drukarką można uzyskać na stronie <http://support.dell.com/support>.

Elementy pojawiające się na wyświetlaczu:	Migające lampki na panelu operatora:	Znaczenie:	Rozwiązanie:
Brak	 miga szybko.	W drukarce zabrakło papieru lub wystąpiło zacięcie papieru.	Jeśli w drukarce zabrakło papieru, załaduj papier do drukarki, a następnie naciśnij przycisk <b>Podawanie papieru</b>  . Aby uzyskać więcej informacji, zobacz <a href="#">Ładowanie papieru</a> .  Jeśli wystąpiło zacięcie papieru, usuń je. Aby uzyskać więcej informacji, zobacz <a href="#">Sprawdź, czy nie wystąpiło zacięcie papieru</a> .
Brak	 miga szybko.	W naboju z atramentem kolorowym kończy się atrament. Nabój należy wkrótce wymienić.	Zamów nowe naboje z atramentem. Aby zamówić materiały eksploatacyjne, odwiedź witrynę internetową firmy Dell pod adresem <a href="http://www.dell.com/support">www.dell.com/support</a> .
Brak	 jest włączona.	W naboju z atramentem kolorowym skończył się atrament. Nabój należy natychmiast wymienić.	Wymień nabój z atramentem na nowy. Aby uzyskać więcej informacji, zobacz <a href="#">Wymiana nabojów z atramentem</a> .
Brak	 miga szybko.	W naboju z atramentem czarnym lub fotograficznym kończy się atrament. Nabój należy wkrótce wymienić.	Zamów nowe naboje z atramentem. Aby zamówić materiały eksploatacyjne, odwiedź witrynę internetową firmy Dell pod adresem <a href="http://www.dell.com/support">www.dell.com/support</a> .
Brak	 jest włączona.	W naboju z atramentem kolorowym skończył się atrament. Nabój należy natychmiast wymienić.	Wymień nabój z atramentem na nowy. Aby uzyskać więcej informacji, zobacz <a href="#">Wymiana nabojów z atramentem</a> .
EC1	 miga powoli.	Nabój z kolorowym atramentem jest nieprawidłowy.	Wymień nieprawidłowy nabój z atramentem. Aby uzyskać więcej informacji, zobacz <a href="#">Wymiana nabojów z atramentem</a> .
EC1	 miga powoli.	Nabój z atramentem czarnym lub fotograficznym jest nieprawidłowy.	Wymień nieprawidłowy nabój z atramentem. Aby uzyskać więcej informacji, zobacz <a href="#">Wymiana nabojów z atramentem</a> .
EC2	 i  migają szybko.	Brak obu nabojów.	Włóż nabój czarny lub fotograficzny do lewego kosza, a nabój kolorowy — do prawego. Aby uzyskać więcej informacji, zobacz <a href="#">Wymiana nabojów z atramentem</a> .
EC3	 i  migają powoli.	Zamieniono miejscami naboje z atramentem.	Zamień miejscami naboje z atramentem. Włóż nabój z atramentem czarnym lub fotograficznym do lewego kosza na nabój, a nabój z atramentem kolorowym — do prawego. Aby uzyskać więcej informacji, zobacz <a href="#">Wymiana nabojów z atramentem</a> .
EC4	 miga powoli.	Kosz głowicy drukującej został zatrzymany w trakcie zadania drukowania.	Usuń zacięcie kosza. Usuń przeszkody z toru ruchu kosza, a następnie naciśnij przycisk <b>Podawanie papieru</b>  .
EC5	 i  migają na przemian.	W jednym lub obu nabojach z atramentem wystąpiło zwarcie.	Sprawdź, którego naboju dotyczy problem. Wyjmij oba naboje, a następnie zainstaluj je pojedynczo, aby sprawdzić, którego dotyczy problem. Wymień nabój z atramentem, którego dotyczy problem.
EC6	 miga powoli.	Kosz głowicy drukującej nie znajduje się w pozycji wyjściowej lub nie osiągnął właściwej pozycji spoczynkowej w lewej części toru.	Usuń zacięcie kosza. Usuń przeszkody z toru ruchu kosza, a następnie naciśnij przycisk <b>Podawanie papieru</b>  .
EJ	 miga powoli.	Zatrzymał się kosz głowicy drukującej.	Usuń zacięcie kosza. Usuń przeszkody z toru ruchu kosza, a następnie naciśnij przycisk <b>Podawanie papieru</b>  .

---

# Usuwanie zacięć papieru

## Zacięcie papieru na drodze podawania papieru

1. Pociągnij zdecydowanie za papier, aby usunąć go z drukarki. Jeśli nie można dosięgnąć papieru, ponieważ znajduje się on zbyt głęboko w drukarce, unieś moduł podstawy skanera, aby otworzyć drukarkę.
2. Wyciągnij papier.
3. Zamknij moduł podstawy skanera.
4. Ponownie prześlij zadanie drukowania, aby wydrukować brakujące strony.

## Niewidoczne miejsce zacięcia papieru

1. Wyłącz drukarkę.
2. Unieś moduł podstawy skanera.



3. Chwyć mocno papier i delikatnie wyciągnij go z drukarki.
4. Zamknij moduł podstawy skanera.
5. Włącz drukarkę i wydrukuj ponownie dokument.

---

# Unikanie nieprawidłowego podawania i zacinania się papieru

Większości przypadków nieprawidłowego podawania i zacinania się papieru można zapobiec, stosując się do poniższych wskazówek:

- Należy korzystać z nośników drukarskich, które są zgodne z wytycznymi dotyczącymi nośników dla drukarki. Aby uzyskać więcej informacji, zobacz [Ładowanie papieru](#).
  - Upewnij się, czy nośnik jest prawidłowo załadowany do zasobnika wejściowego.
  - Nie przepelniaj zasobnika wejściowego.
  - Nie wyjmuj nośnika z zasobnika podczas drukowania.
  - Przed załadowaniem zegnij, przekartkuj i wyrównaj papier.
  - Nie używaj pomarszczonego, wilgotnego ani zwiniętego papieru.
  - Ułóż nośnik zgodnie z instrukcjami drukarki.
-

## Problemy z drukowaniem

### **Sprawdź poziomy atramentu i w razie potrzeby zainstaluj nowe naboje drukujące.**

Aby uzyskać więcej informacji, zobacz [Wymiana nabojów z atramentem](#).

### **Upewnij się, że arkusze papieru są wyjmowane z tacy na wydruki.**

Aby podczas korzystania z wymienionych poniżej rodzajów nośników atrament nie rozmazywał się, wyjmuj z drukarki poszczególne arkusze od razu po ich zadrukowaniu i pozwól im wyschnąć:

- Papier fotograficzny/błyszczący.
- Folie
- Etykiety
- Koperty
- Naprasowywanki

### **Jeśli drukowanie przebiega powoli, zwolnij zasoby pamięci na komputerze.**

- Zamknij wszystkie nieużywane programy.
- Spróbuj zmniejszyć liczbę i rozmiar elementów graficznych oraz obrazów umieszczonych w dokumencie.
- Rozważ zakup dodatkowej pamięci RAM (Random Access Memory) dla swojego komputera.
- Usuń z systemu rzadko używane czcionki.
- Odinstaluj oprogramowanie drukarki, a następnie zainstaluj je ponownie. Aby uzyskać więcej informacji, zobacz [Usuwanie i ponowne instalowanie oprogramowania](#).
- Wybierz niższą jakość wydruku w oknie dialogowym Preferencje wydruku.

### **Upewnij się, że papier został poprawnie załadowany.**

Aby uzyskać więcej informacji, zobacz [Ładowanie papieru](#).

## Problemy z kopiowaniem

### **Sprawdź, czy na drukarce migają lampki lub są wyświetlane komunikaty o błędach.**

Aby uzyskać więcej informacji, zobacz [Kody błędów i migające lampki na panelu operatora](#).

### **Upewnij się, że szyba skanera jest czysta.**

Delikatnie wytrzyj szybę skanera oraz wąski pasek szkła znajdujący się z boku czystą, niestrzępiącą się szmatką zwilżoną wodą.

### **Usuwanie wzorów obrazów z czasopism lub gazet.**

1. W systemie Windows Vista:

- a. Kliknij kolejno ® **Programy**.
- b. Kliknij opcję **Drukarki Dell**.
- c. Kliknij opcję **Dell V105**.

*W systemach Windows XP i Windows 2000:*

Kliknij kolejno polecenia: **Start® Programy** lub **Wszystkie programy® Drukarki Dell® Dell V105**.

2. Wybierz opcję **Dell Imaging Toolbox**.

Zostanie wyświetlone okno dialogowe **Dell Imaging Toolbox**.

3. Na ekranie głównym kliknij polecenie **Mój album fotografii**.
4. Kliknij kolejno polecenia **Plik® Otwórz**, aby wybrać obraz, który ma być edytowany.
5. Przy otwartym obrazie kliknij kartę **Zaawansowane**.
6. Kliknij opcję **Siatka rastra**.  
  
Zostanie otwarte okno dialogowe **Siatka rastra**.
7. Wybierz opcję **Usuwanie siatki rastra z czasopisma/gazety (usuwanie półtonów)**.
8. Z menu rozwijanego **Które siatki mają zostać usunięte?** wybierz odpowiednio do skanowanego obiektu siatkę.
9. Kliknij przycisk **OK**.

## **Redukowanie szumu tła na skanowanych dokumentach.**

1. *W systemie Windows Vista:*

- a. Kliknij kolejno ® **Programy**.
- b. Kliknij opcję **Drukarki Dell**.
- c. Kliknij opcję **Dell V105**.

*W systemach Windows XP i Windows 2000:*

Kliknij kolejno polecenia: **Start® Programy** lub **Wszystkie programy® Drukarki Dell® Dell V105**.

2. Wybierz opcję **Dell Imaging Toolbox**.

Zostanie wyświetlone okno dialogowe **Dell Imaging Toolbox**.

3. Na ekranie głównym kliknij polecenie **Mój album fotografii**.
4. Kliknij kolejno polecenia **Plik® Otwórz**, aby wybrać obraz, który ma być edytowany.
5. Przy otwartym obrazie kliknij kartę **Zaawansowane**.
6. Kliknij opcję **Siatka rastra**.  
  
Zostanie otwarte okno dialogowe **Siatka rastra**.
7. Wybierz opcję **Redukuj ślady rozproszenia (szum tła) na dokumentach kolorowych**.
8. Przesuwaj suwak od lewej do prawej, aby dostosować natężenie szumu tła dla skanowanego dokumentu.
9. Kliknij przycisk **OK**.

## Upewnij się, że dokument lub fotografia są prawidłowo umieszczone na szybie skanera.

Aby uzyskać więcej informacji, zobacz [Umieszczanie oryginalnych dokumentów na szybie skanera](#).

## Sprawdź rozmiary papieru.

Upewnij się, że rozmiar używanego papieru odpowiada rozmiarowi wybranemu w panelu operatora lub dla opcji **Dell Imaging Toolbox**.

# Problemy ze skanowaniem

## Sprawdź, czy na drukarce migają lampki i są wyświetlane komunikaty o błędach.

Aby uzyskać więcej informacji, zobacz [Kody błędów i migające lampki na panelu operatora](#).

## Sprawdź kabel USB.

- Upewnij się, że kabel USB jest starannie podłączony do drukarki i do komputera.
- Wyłącz komputer, podłącz ponownie kabel USB w sposób pokazany na plakacie *Przygotowanie drukarki do pracy*, a następnie uruchom ponownie komputer.

## Sprawdź, czy oprogramowanie drukarki zostało zainstalowane.

*W systemie Windows Vista:*

1. Kliknij kolejno  **Programy**.
2. Kliknij opcję **Drukarki Dell**.

*W systemach Windows XP i Windows 2000:*

Kliknij kolejno polecenia: **Start**® **Programy** lub **Wszystkie programy**® **Drukarki Dell**® **Dell V105**.

Jeśli drukarka nie jest wyświetlana na liście, oznacza to, że oprogramowanie nie zostało zainstalowane. Zainstaluj oprogramowanie drukarki. Aby uzyskać więcej informacji, zobacz [Usuwanie i ponowne instalowanie oprogramowania](#).

## Usuń problem z komunikacją między drukarką a komputerem.

- Odłącz kabel USB od drukarki i od komputera, a następnie podłącz go ponownie.
- Wyłącz drukarkę. Wyjmij wtyk kabla zasilającego drukarki z gniazda elektrycznego. Włóż ponownie wtyk kabla zasilającego drukarki do gniazda elektrycznego i włącz drukarkę.
- Uruchom ponownie komputer.

## Zmień rozdzielczość skanowania na mniejszą, jeśli skanowanie trwa zbyt długo lub powoduje zawieszanie się komputera.

1. *W systemie Windows Vista:*
  - a. Kliknij kolejno  **Programy**.
  - b. Kliknij opcję **Drukarki Dell**.
  - c. Kliknij opcję **Dell V105**.

*W systemach Windows XP i Windows 2000:*

Kliknij kolejno polecenia: **Start® Programy** lub **Wszystkie programy® Drukarki Dell® Dell V105**.

- Wybierz opcję **Dell Imaging Toolbox**.

Zostanie wyświetlone okno dialogowe **Dell Imaging Toolbox**.

- Na ekranie głównym kliknij opcję **Skanuj**.

Zostanie otwarte okno dialogowe **Co jest skanowane?**.

- Kliknij przycisk **Ustawienia niestandardowe**.

- Z menu rozwijanego **Rozdzielczość skanowania** wybierz niższą rozdzielczość skanowania.

- Aby wprowadzić te ustawienia jako domyślne dla wszystkich zadań skanowania, wybierz opcję **Zawsze używaj tych ustawień przy skanowaniu**.

- Kliknij przycisk **Start**, aby rozpocząć skanowanie, lub kliknij przycisk **Podgląd**, aby wyświetlić podgląd dokumentu lub fotografii przed rozpoczęciem skanowania.

## Zmień rozdzielczość skanowania na większą, jeśli zeskanowany obraz jest niskiej jakości.

- W systemie Windows Vista:*

- Kliknij kolejno  **Programy**.

- Kliknij opcję **Drukarki Dell**.

- Kliknij opcję **Dell V105**.

*W systemach Windows XP i Windows 2000:*

Kliknij kolejno polecenia: **Start® Programy** lub **Wszystkie programy® Drukarki Dell® Dell V105**.

- Wybierz opcję **Dell Imaging Toolbox**.

Zostanie wyświetlone okno dialogowe **Dell Imaging Toolbox**.

- Na ekranie głównym kliknij opcję **Skanuj**.

Zostanie otwarte okno dialogowe **Co jest skanowane?**.

- Kliknij przycisk **Ustawienia niestandardowe**.

- Z menu rozwijanego **Rozdzielczość skanowania** wybierz wyższą rozdzielczość skanowania.

- Aby wprowadzić te ustawienia jako domyślne dla wszystkich zadań skanowania, wybierz opcję **Zawsze używaj tych ustawień przy skanowaniu**.

- Kliknij przycisk **Start**, aby rozpocząć skanowanie, lub kliknij przycisk **Podgląd**, aby wyświetlić podgląd dokumentu lub fotografii przed rozpoczęciem skanowania.

## Usuwanie wzorów obrazów z czasopism lub gazet.

- W systemie Windows Vista:*

- Kliknij kolejno  **Programy**.

- Kliknij opcję **Drukarki Dell**.

- Kliknij opcję **Dell V105**.



*W systemach Windows XP i Windows 2000:*

Kliknij kolejno polecenia: **Start® Programy** lub **Wszystkie programy® Drukarki Dell® Dell V105**.

2. Wybierz opcję **Dell Imaging Toolbox**.

Zostanie wyświetlone okno dialogowe **Dell Imaging Toolbox**.

3. Na ekranie głównym kliknij polecenie **Mój album fotografii**.
4. Kliknij kolejno polecenia **Plik® Otwórz**, aby wybrać obraz, który ma być edytowany.
5. Przy otwartym obrazie kliknij kartę **Zaawansowane**.
6. Kliknij opcję **Siatka rastra**.  
Zostanie otwarte okno dialogowe **Siatka rastra**.
7. Wybierz opcję **Usuwanie siatki rastra z czasopisma/gazety (usuwanie półtonów)**.
8. Z menu rozwijanego **Które siatki mają zostać usunięte?** wybierz odpowiednio do skanowanego obiektu siatkę.
9. Kliknij przycisk **OK**.

## **Redukowanie szumu tła na skanowanych dokumentach.**

1. *W systemie Windows Vista:*

- a. Kliknij kolejno  **Programy**.
- b. Kliknij opcję **Drukarki Dell**.
- c. Kliknij opcję **Dell V105**.

*W systemach Windows XP i Windows 2000:*

Kliknij kolejno polecenia: **Start® Programy** lub **Wszystkie programy® Drukarki Dell® Dell V105**.

2. Wybierz opcję **Dell Imaging Toolbox**.

Zostanie wyświetlone okno dialogowe **Dell Imaging Toolbox**.

3. Na ekranie głównym kliknij polecenie **Mój album fotografii**.
4. Kliknij kolejno polecenia **Plik® Otwórz**, aby wybrać obraz, który ma być edytowany.
5. Przy otwartym obrazie kliknij kartę **Zaawansowane**.
6. Kliknij opcję **Siatka rastra**.  
Zostanie otwarte okno dialogowe **Siatka rastra**.
7. Wybierz opcję **Redukuj ślady rozproszenia (szum tła) na dokumentach kolorowych**.
8. Przesuwaj suwak od lewej do prawej, aby dostosować natężenie szumu tła dla skanowanego dokumentu.
9. Kliknij przycisk **OK**.

## **Upewnij się, że dokument lub fotografia są prawidłowo umieszczone na szybie skanera.**

Aby uzyskać więcej informacji, zobacz [Umieszczanie oryginalnych dokumentów na szybie skanera](#).

## Upewnij się, że szyba skanera jest czysta.

Delikatnie wytrzyj szybę skanera oraz wąski pasek szkła znajdujący się z boku czystą, niestrzępiącą się szmatką zwilżoną wodą.

## Problemy z papierem

### Upewnij się, że papier jest prawidłowo załadowany.

Aby uzyskać więcej informacji, zobacz [Ładowanie papieru](#).

### Używaj tylko papieru zalecanego dla danej drukarki.

Aby uzyskać więcej informacji, zobacz [Wytyczne dotyczące nośników wydruku](#).

### W przypadku drukowania wielu stron załaduj mniejszą ilość papieru.

Aby uzyskać więcej informacji, zobacz [Wytyczne dotyczące nośników wydruku](#).

### Upewnij się, że papier nie jest pomarszczony, podarty ani uszkodzony.

### Sprawdź, czy nie wystąpiło zacięcie papieru.

Aby uzyskać więcej informacji, zobacz [Usuwanie zacięć papieru](#).

## Poprawianie jakości wydruku

Jeśli jakość wydruku jest niezadowalająca, istnieje kilka metod jej poprawienia.

- Używaj właściwego papieru. Na przykład do drukowania fotografii przy użyciu naboju z atramentem fotograficznym użyj papieru fotograficznego najwyższej jakości firmy Dell™.
- Ustaw wyższą jakość wydruku.

Aby wybrać wyższą jakość wydruku:

1. Przy otwartym dokumencie kliknij kolejno polecenia: **Plik® Drukuj**.

Zostanie otwarte okno dialogowe **Drukowanie**.

2. Kliknij opcję **Preferencje**, **Właściwości**, **Opcje** lub **Ustawienia** (w zależności od używanego programu lub systemu operacyjnego).

Zostanie otwarte okno dialogowe **Preferencje drukowania**.

3. Na karcie **Ustawienia drukowania** wybierz wyższą jakość wydruku.
4. Wydrukuj dokument ponownie.
5. Jeśli jakość wydruku nie poprawiła się, spróbuj skalibrować lub wyczyścić naboje z atramentem. Aby uzyskać więcej informacji, zobacz [Kalibracja naboju z atramentem](#) i [Czyszczenie dysz naboju z atramentem](#).

Aby uzyskać informacje na temat dodatkowych rozwiązań, przejdź do witryny <http://support.dell.com/support>.

## Ogólne wytyczne dotyczące wyboru i ładowania nośników

## wydruku

- Drukowanie na wilgotnym, zwiniętym, pomarszczonym lub podartym papierze może doprowadzić do jego zacięcia oraz być przyczyną niskiej jakości wydruku.
- W celu uzyskania najlepszej jakości wydruku należy używać wyłącznie wysokogatunkowego papieru do kopiowania.
- Nie należy używać papieru z wytłoczonymi literami, perforacją lub o zbyt gładkiej bądź chropowatej fakturze. Może on powodować zacięcie papieru.
- Do czasu użycia papier należy przechowywać w opakowaniu. Pudełka kartonowe powinny być umieszczone na paletach lub półkach, a nie na podłodze.
- Na górnej powierzchni nośnika wydruku nie należy umieszczać ciężkich przedmiotów, bez względu na to, czy jest on opakowany, czy nie.
- Papier należy przechowywać z dala od wilgoci i innych czynników, które mogą powodować jego marszczenie lub zwijanie.
- Nieużywany papier należy przechowywać w temperaturze od 15°C do 30°C (od 59°F do 86°F). Wilgotność względna powinna wynosić od 10 do 70%.
- Do przechowywania powinno się używać opakowań odpornych na wilgoć, takich jak plastikowe pojemniki lub torby, aby zapobiec zanieczyszczeniu lub zawilgoceniu papieru.

# Drukowanie

- [Drukowanie dokumentów](#)
  - [Drukowanie posortowanych kopii dokumentu](#)
  - [Drukowanie fotografii](#)
  - [Drukowanie broszury](#)
  - [Drukowanie kopert](#)
  - [Składanie broszury](#)
  - [Drukowanie kilku stron na jednym arkuszu papieru](#)
  - [Zadania drukowania w trybie dupleksu \(drukowanie dwustronne\)](#)
  - [Drukowanie obrazu jako wielostronicowego plakatu](#)
  - [Anulowanie zadania drukowania](#)
  - [Drukowanie wstęgi](#)
  - [Zmiana domyślnych preferencji wydruku](#)
- 

## Drukowanie dokumentów

1. Włącz komputer i drukarkę oraz upewnij się, że są one połączone.
  2. Załaduj papier. Aby uzyskać więcej informacji, zobacz [Ładowanie papieru](#).
  3. Przy otwartym dokumencie kliknij kolejno polecenia: **Plik® Drukuj**.  
Zostanie otwarte okno dialogowe **Drukowanie**.
  4. Kliknij opcję **Preferencje**, **Właściwości**, **Opcje** lub **Ustawienia** (w zależności od używanego programu lub systemu operacyjnego).  
Zostanie otwarte okno dialogowe **Preferencje drukowania**.
  5. Na kartach **Ustawienia drukowania** i **Zaawansowane** wprowadź niezbędne zmiany dotyczące dokumentu.
  6. Po dostosowaniu ustawień kliknij przycisk **OK**.  
Zostanie zamknięte okno dialogowe **Preferencje drukowania**.
  7. Kliknij przycisk **OK** lub **Drukuj**.
- 

## Drukowanie fotografii

### Drukowanie fotografii

 **UWAGA:** Firma Dell zaleca używanie naboju kolorowego i fotograficznego w celu drukowania fotografii.

1. Włącz komputer i drukarkę oraz upewnij się, że są one połączone.
2. Załaduj papier stroną do drukowania skierowaną w górę.  
 **UWAGA:** Przy drukowaniu fotografii zalecane jest korzystanie z papieru fotograficznego/błyszczącego.
3. Przy otwartym dokumencie kliknij kolejno polecenia: **Plik® Drukuj**.

Zostanie otwarte okno dialogowe **Drukowanie**.

4. Kliknij opcję **Preferencje**, **Właściwości**, **Opcje** lub **Ustawienia** (w zależności od używanego programu lub systemu operacyjnego).

Zostanie otwarte okno dialogowe **Preferencje drukowania**.

5. Na karcie **Ustawienia drukowania** wybierz ustawienie **Fotografia**, a następnie z menu rozwijanego wybierz rozdzielczość dla trybu fotograficznego.

 **UWAGA:** Aby drukować fotografie bez obramowania, należy kliknąć pole wyboru **Bez obramowania** na karcie **Ustawienia drukowania**, a następnie wybrać rozmiar papieru bez obramowania z menu rozwijanego na karcie **Zaawansowane**. Drukowanie bez obramowania odbywa się tylko na papierze fotograficznym/błyszczącym. Wydruk na papierze innym niż fotograficzny ma dwumilimetrowy margines z każdej strony.

6. Na kartach **Ustawienia drukowania** i **Zaawansowane** wprowadź niezbędne zmiany dotyczące dokumentu.
7. Po zakończeniu dostosowywania ustawień kliknij przycisk **OK**.

Zostanie zamknięte okno dialogowe **Preferencje drukowania**.

8. Kliknij przycisk **OK** lub **Drukuj**.
9. Wyjmij każdy kolejny wysunięty wydruk, aby uniknąć sklejenia lub rozmazania fotografii.

 **UWAGA:** Przed umieszczeniem fotografii w albumie lub w ramce należy poczekać na całkowite wyschnięcie wydruków (od 12 do 24 godzin w zależności od warunków otoczenia). Pozwoli to na przedłużenie żywotności wydruków.

## Drukowanie fotografii za pomocą komputera

1. Włącz komputer i drukarkę oraz upewnij się, że są one połączone.
2. Załaduj papier. Aby uzyskać więcej informacji, zobacz [Ładowanie papieru](#).
3. *W systemie Windows Vista™:*
  - a. Kliknij kolejno przycisk  **Programy**.
  - b. Kliknij opcję **Drukarki Dell**.
  - c. Kliknij opcję **Dell V105**.

*W systemach Windows® XP i Windows 2000:*

Kliknij kolejno polecenia: **Start® Programy** lub **Wszystkie programy® Drukarki Dell® Dell V105**.

4. Wybierz opcję **Dell Imaging Toolbox**.

Zostanie wyświetlone okno dialogowe **Dell Imaging Toolbox**.

5. Na **ekranie głównym** kliknij polecenie **Mój album fotografii**.
6. W okienku **Foldery** otwórz folder zawierający fotografie.
7. Kliknij, aby zaznaczyć jedną lub kilka fotografii, które mają zostać wydrukowane.
8. Kliknij polecenie **Wydruki fotograficzne**.
9. Z list rozwijanych wybierz żądane ustawienia jakości wydruku, rozmiaru papieru i typu papieru.
10. Aby wybrać wiele wydruków fotografii lub wybrać inne rozmiary fotografii niż 10 x 15 cm (4 x 6 cali), wybierz

żądaną opcję z tabeli. Aby wyświetlić i wybrać inne rozmiary, użyj listy rozwijanej znajdującej się w ostatniej kolumnie.

11. Kliknij przycisk **Drukuj**.

## Drukowanie fotografii bez obramowania

1. Włącz komputer i drukarkę oraz upewnij się, że są one połączone.
2. Załaduj papier. Aby uzyskać więcej informacji, zobacz [Ładowanie papieru](#).
3. *W systemie Windows Vista:*
  - a. Kliknij kolejno przycisk  **Programy**.
  - b. Kliknij opcję **Drukarki Dell**.
  - c. Kliknij opcję **Dell V105**.

*W systemach Windows XP i Windows 2000:*

Kliknij kolejno polecenia: **Start® Programy** lub **Wszystkie programy® Drukarki Dell® Dell V105**.

4. Wybierz opcję **Dell Imaging Toolbox**.

Zostanie wyświetlone okno dialogowe **Dell Imaging Toolbox**.

5. Na **ekranie głównym** kliknij polecenie **Drukowanie fotografii bez obramowania**.
6. W okienku **Foldery** otwórz folder zawierający fotografie.
7. Kliknij, aby zaznaczyć jedną lub kilka fotografii, które mają zostać wydrukowane.
8. Kliknij przycisk **Dalej**.
9. Z list rozwijanych wybierz żądane ustawienia jakości wydruku, rozmiaru papieru i typu papieru.
10. W ostatniej kolumnie tabeli wybierz żądaną liczbę wydruków.
11. Kliknij przycisk **Drukuj**.

## Tworzenie fotograficznych kart okolicznościowych

1. Włącz komputer i drukarkę oraz upewnij się, że są one połączone.
2. Załaduj papier. Aby uzyskać więcej informacji, zobacz [Ładowanie papieru](#).
3. *W systemie Windows Vista:*
  - a. Kliknij kolejno przycisk  **Programy**.
  - b. Kliknij opcję **Drukarki Dell**.
  - c. Kliknij opcję **Dell V105**.

*W systemach Windows XP i Windows 2000:*

Kliknij kolejno polecenia: **Start® Programy** lub **Wszystkie programy® Drukarki Dell® Dell V105**.

4. Wybierz opcję **Dell Imaging Toolbox**.

Zostanie wyświetlone okno dialogowe **Dell Imaging Toolbox**.

5. Na **ekranie głównym** kliknij polecenie **Działania**.
  6. Kliknij polecenie **Utwórz fotograficzne karty okolicznościowe**.
  7. Na karcie **Styl** wybierz kliknięciem styl karty okolicznościowej.
  8. Na karcie **Fotografia** otwórz folder zawierający fotografie.
  9. Zaznacz i przeciągnij fotografię do okienka podglądu z prawej strony ekranu.
  10. Kliknij w obszarze tekstowym, aby dodać tekst do fotograficznej karty okolicznościowej.
  11. Po zakończeniu edycji tekstu kliknij przycisk **OK**.
  12. Aby utworzyć inną fotograficzną kartę okolicznościową, używając innego stylu i/lub fotografii, kliknij przycisk **Dodaj nową kartę** i powtórz czynności od [krok 7](#) do [krok 11](#).
  13. Aby wydrukować fotograficzną kartę okolicznościową, wybierz opcję **Drukuj fotograficzną kartę okolicznościową** na karcie Udostępnij.
  14. Wybierz jakość kopii, rozmiar papieru, typ papieru i liczbę kopii do wydrukowania.
  15. Kliknij przycisk **Drukuj**.
  16. Aby wysłać fotograficzną kartę okolicznościową pocztą e-mail:
    - a. Kliknij polecenie **Wyślij fotograficzną kartę okolicznościową pocztą e-mail** na karcie Udostępnij.
    - b. W obszarze **Jakość obrazów i szybkość wysyłania** wybierz rozmiar obrazu.
    - c. Kliknij polecenie **Utwórz wiadomość e-mail**, aby utworzyć wiadomość e-mail i dołączyć do niej fotograficzną kartę okolicznościową.
- 

## Drukowanie kopert

1. Włącz komputer i drukarkę oraz upewnij się, że są one połączone.
2. Załaduj kopertę stroną do drukowania skierowaną w górę.



3. Przy otwartym dokumencie kliknij kolejno polecenia: **Plik® Drukuj**.

Zostanie otwarte okno dialogowe **Drukowanie**.

4. Kliknij opcję **Preferencje**, **Właściwości**, **Opcje** lub **Ustawienia** (w zależności od używanego programu lub systemu operacyjnego).

Zostanie otwarte okno dialogowe **Preferencje drukowania**.

- Na karcie **Ustawienia drukowania** wybierz opcję **Koperta**, a następnie wybierz rozmiar koperty z menu rozwijanego **Rozmiar papieru**:

 **UWAGA:** W przypadku korespondencji w Japonii wydruk na kopercie można wykonać w orientacji pionowej ze znaczkiem w prawym dolnym rogu lub w orientacji poziomej ze znaczkiem w lewym dolnym rogu. W przypadku korespondencji międzynarodowej wydruk należy wykonać w orientacji poziomej ze znaczkiem w lewym górnym rogu.

W przypadku korespondencji w Japonii koperty można ładować na dwa sposoby:



W przypadku korespondencji międzynarodowej kopertę należy załadować w następujący sposób:



- Na kartach **Ustawienia drukowania** i **Zaawansowane** wprowadź niezbędne zmiany dotyczące dokumentu.

- Po zakończeniu dostosowywania ustawień kliknij przycisk **OK**.

Zostanie zamknięte okno dialogowe **Preferencje drukowania**.

- Kliknij przycisk **OK** lub **Drukuj**.

---

## Drukowanie kilku stron na jednym arkuszu papieru

- Włącz komputer i drukarkę oraz upewnij się, że są one połączone.
- Załaduj papier. Aby uzyskać więcej informacji, zobacz [Ładowanie papieru](#).
- Przy otwartym dokumencie kliknij kolejno polecenia: **Plik® Drukuj**.
- Kliknij opcję **Preferencje**, **Właściwości**, **Opcje** lub **Ustawienia** (w zależności od używanego programu lub systemu operacyjnego).

Zostanie otwarte okno dialogowe **Preferencje drukowania**.

- Na karcie **Zaawansowane** z listy rozwijanej **Układ** wybierz opcję **Kilka stron na arkuszu**.



6. Z listy rozwijanej **Liczba stron na arkuszu** wybierz, ile stron ma zostać wydrukowanych na jednym arkuszu.
  7. Zaznacz pole wyboru **Drukuj obramowanie strony**, aby obraz każdej strony był otoczony ramką.
  8. Na kartach **Ustawienia drukowania** i wprowadź dodatkowe zmiany dotyczące dokumentu.
  9. Po dostosowaniu ustawień kliknij przycisk **OK**.  
Zostanie zamknięte okno dialogowe **Preferencje drukowania**.
  10. Kliknij przycisk **OK** lub **Drukuj**.
- 

## Drukowanie obrazu jako wielostronicowego plakatu

1. Włącz komputer i drukarkę oraz upewnij się, że są one połączone.
  2. Załaduj papier. Aby uzyskać więcej informacji, zobacz [Ładowanie papieru](#).
  3. Przy otwartym dokumencie kliknij kolejno polecenia: **Plik® Drukuj**.
  4. Kliknij opcję **Preferencje**, **Właściwości**, **Opcje** lub **Ustawienia** (w zależności od używanego programu lub systemu operacyjnego).  
Zostanie otwarte okno dialogowe **Preferencje drukowania**.
  5. Na karcie **Zaawansowane** z listy rozwijanej **Układ** wybierz opcję **Plakat**.
  6. Wybierz rozmiar plakatu.
  7. Na kartach **Ustawienia drukowania** i **Zaawansowane** wprowadź dodatkowe zmiany dla danego dokumentu.
  8. Po dostosowaniu ustawień kliknij przycisk **OK**.  
Zostanie zamknięte okno dialogowe **Preferencje drukowania**.
  9. Kliknij przycisk **OK** lub **Drukuj**.
- 

## Drukowanie wstęgi

1. Włącz komputer i drukarkę oraz upewnij się, że są one połączone.
2. Załaduj papier. Aby uzyskać więcej informacji, zobacz [Ładowanie papieru](#).
3. Przy otwartym dokumencie kliknij kolejno polecenia: **Plik® Drukuj**.
4. Kliknij opcję **Preferencje**, **Właściwości**, **Opcje** lub **Ustawienia** (w zależności od używanego programu lub systemu operacyjnego).  
Zostanie otwarte okno dialogowe **Preferencje drukowania**.
5. Na karcie **Zaawansowane** wybierz opcję **Wstęga** z listy rozwijanej **Układ**, a następnie z listy rozwijanej **Rozmiar wstęgi** wybierz opcję **Wstęga Letter** lub **Wstęga A4**.
6. Na kartach **Ustawienia drukowania** i **Zaawansowane** wprowadź dodatkowe zmiany dotyczące dokumentu.
7. Po dostosowaniu ustawień kliknij przycisk **OK**.  
Zostanie zamknięte okno dialogowe **Preferencje drukowania**.

8. Kliknij przycisk **OK** lub **Drukuj**.

 **UWAGA:** Po rozpoczęciu drukowania należy poczekać, aż będzie widoczna krawędź wstęgi wysuwającej się z urządzenia wielofunkcyjnego, a następnie należy ostrożnie odwinąć papier, aby opadał na podłogę z przodu urządzenia.

---

## Drukowanie posortowanych kopii dokumentu

1. Włącz komputer i drukarkę oraz upewnij się, że są one połączone.
2. Załaduj papier. Aby uzyskać więcej informacji, zobacz [Ładowanie papieru](#).
3. Przy otwartym dokumencie kliknij kolejno polecenia: **Plik® Drukuj**.

Zostanie otwarte okno dialogowe **Drukowanie**.

4. Kliknij opcję **Preferencje**, **Właściwości**, **Opcje** lub **Ustawienia** (w zależności od używanego programu lub systemu operacyjnego).

Zostanie otwarte okno dialogowe **Preferencje drukowania**.

5. Na karcie **Ustawienia drukowania** określ liczbę kopii do wydrukowania.

 **UWAGA:** Aby pole wyboru **Sortuj kopie** było aktywne, należy wybrać więcej niż jedną kopię.

6. Zaznacz pole wyboru **Sortuj kopie**.
7. Na kartach **Ustawienia drukowania** i **Zaawansowane** wprowadź dodatkowe zmiany dotyczące dokumentu.
8. Po dostosowaniu ustawień kliknij przycisk **OK**.

Zostanie zamknięte okno dialogowe **Preferencje drukowania**.

9. Kliknij przycisk **OK** lub **Drukuj**.
- 

## Drukowanie broszury

Przed zmianą ustawień w oknie Preferencje drukowania wybierz w aplikacji prawidłowy rozmiar papieru. Broszury można drukować, używając następujących rozmiarów papieru:

- Letter
- A4

1. Załaduj papier. Aby uzyskać więcej informacji, zobacz [Ładowanie papieru](#).
2. Przy otwartym dokumencie kliknij kolejno polecenia: **Plik® Drukuj**.
3. W oknie dialogowym Drukowanie kliknij przycisk **Właściwości**, **Preferencje**, **Opcje** lub **Ustawienia** (w zależności od używanego programu lub systemu operacyjnego).
4. Kliknij kartę **Zaawansowane**.
5. Z menu rozwijanego **Układ** wybierz opcję **Broszura**.
6. Jeśli drukujesz dużą broszurę, określ liczbę w menu **Arkusze w pakiecie**.

 **UWAGA:** Pakiet to określona liczba złożonych razem arkuszy papieru. Wydrukowane pakiety są układane jeden na drugim z zachowaniem prawidłowej kolejności stron. Ułożone pakiety można powiązać w celu

utworzenia broszury. Podczas drukowania na papierze o większej gramaturze należy wybrać mniejszą liczbę arkuszy dla opcji **Arkuszy w broszurze**.

7. Kliknij przycisk **OK**, aby zamknąć wszystkie otwarte okna dialogowe oprogramowania drukarki.
8. Rozpocznij drukowanie dokumentu.

 **UWAGA:** Aby uzyskać pomoc dotyczącą oprawy i składania broszury, zobacz [Składanie broszury](#).

---

## Składanie broszury

1. Odwróć stos wydrukowanych arkuszy na tacy na wydruki.
2. Weź pierwszy arkusz ze stosu, złóż go na pół, a następnie odłóż go pierwszą stroną w dół.
3. Weź następny arkusz ze stosu, złóż go na pół, a następnie odłóż go pierwszą stroną w dół.



4. Ułóż pozostałe arkusze pierwszą stroną w dół, jeden na drugim, aż do skompletowania broszury.
5. Opraw arkusze, aby otrzymać broszurę.



---

## Zadania drukowania w trybie duplexu (drukowanie dwustronne)

Ręczne drukowanie dwustronne umożliwia drukowanie dokumentu na obu stronach arkusza papieru. Drukarka wydrukuje nieparzyste strony dokumentu na wierzchniej stronie arkuszy. Po przełożeniu stron dokumentu tak, aby niezadrukowana strona była skierowana w górę, na odwrotnej stronie arkuszy zostaną wydrukowane strony parzyste.

1. Włącz komputer i drukarkę oraz upewnij się, że są one połączone.
2. Załaduj papier. Aby uzyskać więcej informacji, zobacz [Ładowanie papieru](#).
3. Przy otwartym dokumencie kliknij kolejno polecenia: **Plik® Drukuj**.
4. Kliknij opcję **Preferencje**, **Właściwości**, **Opcje** lub **Ustawienia** (w zależności od używanego programu lub systemu operacyjnego).
5. Kliknij kartę **Zaawansowane**, a następnie zaznacz pole wyboru **Druk dwustronny**.
6. Wybierz sposób oprawiania stron.
7. Po dostosowaniu ustawień kliknij przycisk **OK**.

Zostanie zamknięte okno dialogowe **Preferencje drukowania**.

8. Kliknij przycisk **OK** lub **Drukuj**.
  9. Gdy wszystkie strony nieparzyste opuszczą drukarkę, postępuj zgodnie z instrukcjami wyświetlanymi na ekranie komputera.
- 



## Anulowanie zadania drukowania

Istnieją trzy sposoby anulowania zadania drukowania wysłanego z komputera lokalnego, który jest połączony z drukarką kablem USB.

### W folderze Drukarki:

1. W systemie *Windows Vista*:
  - a. Kliknij kolejno polecenia  **Panel sterowania**.
  - b. Kliknij opcję **Sprzęt i dźwięk**.
  - c. Kliknij opcję **Drukarki**.

W systemie *Windows XP* kliknij kolejno polecenia: **Start**  **Ustawienia**  **Panel sterowania**  **Drukarki i inny sprzęt** .

W systemie *Windows 2000* kliknij kolejno polecenia: **Start**  **Ustawienia**  **Drukarki**.

2. Kliknij prawym przyciskiem myszy ikonę **Dell V105**.
3. Kliknij przycisk **Otwórz**.
4. Z wyświetlonej listy wybierz zadanie drukowania, które chcesz anulować.
5. W menu **Dokument** kliknij polecenie **Anuluj**.

### W oknie Stan zadania wydruku:

Okno Stan zadania wydruku jest automatycznie otwierane w prawym dolnym rogu ekranu po wysłaniu zadania drukowania. Kliknij przycisk **Anuluj drukowanie**, aby anulować bieżące zadanie drukowania.

### Na pasku zadań:

1. Kliknij dwukrotnie ikonę drukarki  na pasku zadań w prawej dolnej części ekranu komputera.
  2. Kliknij prawym przyciskiem myszy zadanie drukowania, które ma być anulowane.
  3. Kliknij przycisk **Anuluj**.
- 

## Zmiana domyślnych preferencji wydruku

Wysyłając dokument lub fotografię do druku, można określić różne ustawienia, takie jak drukowanie po obu stronach papieru, wyższa lub niższa jakość wydruku, drukowanie w trybie czarno-białym itp. Preferowane ustawienia można ustawić jako domyślne, aby uniknąć określania preferencji drukowania za każdym razem, kiedy zadanie drukowania jest wysyłane.

Aby zapisać preferowane ustawienia jako domyślne dla większości programów, należy otworzyć okno dialogowe Preferencje wydruku w folderze Drukarki.

1. W systemie *Windows Vista*:
  - a. Kliknij kolejno  **Panel sterowania**.

b. Kliknij opcję **Sprzęt i dźwięk**.

c. Kliknij opcję **Drukarki**.

W systemie *Windows XP* kliknij kolejno polecenia: **Start® Ustawienia® Panel sterowania® Drukarki i inny sprzęt® Drukarki i faksy**.

W systemie *Windows 2000* kliknij kolejno polecenia: **Start® Ustawienia® Drukarki**.

2. Kliknij prawym przyciskiem myszy ikonę **Dell V105**.

3. Wybierz polecenie **Preferencje drukowania**.

4. Zmień ustawienia, które chcesz ustawić jako domyślne podczas drukowania w większości programów.

### **Na karcie Ustawienia drukowania można wykonać następujące operacje:**

- Zmiana domyślnej jakości wydruku na następujące: **Niska**, **Normalna** lub **Fotografia**.
- Zmiana domyślnego typu nośnika i rozmiaru papieru.
- Domyślne ustawienie czarno-białych wydruków lub drukowania bez obramowania.
- Zmiana domyślnej orientacji.
- Zmiana domyślnej liczby kopii.

### **Na karcie Zaawansowane można wykonać następujące operacje:**

Określenie układów, które mają być ustawione jako domyślne.

### **Na karcie Przegląd:**

Na karcie **Przegląd** żadne ustawienia drukowania nie mogą być ustawione jako domyślne. Można tutaj wykonać następujące operacje:

- Instalowanie, czyszczenie i kalibrowanie nabożów.
- Wydrukuj stronę testową.
- Uzyskiwanie informacji o udostępnianiu drukarki w sieci.

# Dane techniczne

- [Przegląd](#)
- [Parametry otoczenia](#)
- [Pobór mocy i wymagania dotyczące zasilania](#)
- [Parametry trybu drukowania i skanowania](#)
- [Obsługiwane systemy operacyjne](#)
- [Parametry i wymagania dotyczące pamięci](#)
- [Typy i rozmiary nośników](#)
- [Kable](#)

## Przegląd

Pamięć	<ul style="list-style-type: none"><li>8 MB pamięci SDRAM</li><li>8 MB pamięci FLASH</li></ul>
Połączenia	Port USB 2.0 o dużej szybkości
Cykl pracy (średni)	3000 stron miesięcznie
Żywotność drukarki	<ul style="list-style-type: none"><li>Drukarka: 12 000 stron</li><li>Skaner: 12 000 skanowanych stron</li></ul>

## Parametry otoczenia

### Temperatura/Wilgotność względna

Stan drukarki	Temperatura	Wilgotność względna (bez kondensacji)
Praca	61–90°F	8–80%
Przechowywanie	34–140°F	5–80%
Transport	-40–140°F	5–100%

## Pobór mocy i wymagania dotyczące zasilania

Znamionowe napięcie wejściowe	100-240 V
Częstotliwość znamionowa	50 Hz – 60 Hz
Minimalne napięcie wejściowe	90 V (prąd zmienny)
Maksymalne napięcie wejściowe	255 V (prąd zmienny)
Maksymalny prąd wejściowy	1,0 A
Średni pobór mocy	

Tryb gotowości	<10 W
Tryb pracy	<32 W

## Parametry trybu drukowania i skanowania

Drukarka może skanować z rozdzielczością od 72 do 19 200 dpi. Mimo takich możliwości firma Dell™ zaleca stosowanie określonych fabrycznie ustawień rozdzielczości.

Rozdzielczość drukowania i skanowania	Rozdzielczość skanowania	Rozdzielczość drukowania	
		Papier fotograficzny/błyszczący	Wszystkie pozostałe nośniki
Wydruk próbny	150 x 150 dpi	600 x 600 dpi	300 x 600 dpi
Normalna	300 x 300 dpi	1200 x 1200 dpi	600 x 600 dpi
Fotografia	600 x 600 dpi	4800 x 1200 dpi	1200 x 1200 dpi

## Obsługiwane systemy operacyjne

Drukarka obsługuje następujące systemy operacyjne:

- Microsoft Windows Vista™
- Microsoft® Windows® XP
- Microsoft Windows 2000

## Parametry i wymagania dotyczące pamięci

System operacyjny musi spełniać minimalne wymagania systemowe.

System operacyjny	Szybkość procesora (MHz)	Pamięć RAM (MB)	Dysk twardy
Microsoft Windows Vista	Procesor Pentium 800 MHz®/Celeron®	512	500 MB
Microsoft Windows XP	Procesor Pentium/Celeron 800 MHz	128	500 MB
Microsoft Windows 2000	Procesor Pentium/Celeron 800 MHz	128	500 MB

## Typy i rozmiary nośników

Typ nośnika:	Obsługiwane rozmiary:	Załaduj najwyżej:
Zwykły	<ul style="list-style-type: none"> <li>• Letter: 8,5 x 11 cali (216 x 279 mm)</li> <li>• Legal: 8,5 x 14 cali (216 x 355,6 mm)</li> <li>• Executive: 7 1/4 x 10 1/2 cala</li> <li>• Statement: 8 1/2 x 5 1/2 cala</li> <li>• A4: 8,27 x 11,69 cali (210 x 297 mm)</li> <li>• B5: 182 x 257 mm</li> <li>• A5: 148 x 210 mm</li> <li>• A6: 105 x 148 mm</li> </ul>	100 arkuszy

Wstęgi	<ul style="list-style-type: none"> <li>• Wstęga A4</li> <li>• Wstęga Letter</li> </ul>	Pierwszy arkusz wstęgi
Koperty	<ul style="list-style-type: none"> <li>• Koperty 9: 3 7/8 x 8 7/8 cala</li> <li>• Koperty 10: 4 1/8 x 9 1/2 cala</li> <li>• Koperty 6 3/4: 3 1/4 x 6 1/2 cala</li> <li>• Koperty 7 3/4: 3 7/8 x 7 1/2 cala</li> <li>• Koperty Baronial A2: 111 x 146 mm</li> <li>• Koperty B5: 176 x 250 mm</li> <li>• Koperty C5: 162 x 229 mm</li> <li>• Koperty C6: 114 x 162 mm</li> <li>• Koperty DL: 110 x 220 mm</li> <li>• Koperty Chokei 3: 120 x 235 mm</li> <li>• Koperty Chokei 4: 90 x 205 mm</li> <li>• Koperty Chokei 40: 90 x 225 mm</li> <li>• Koperty Kakugata 3: 216 x 277 mm</li> <li>• Koperty Kakugata 4: 197 x 267 mm</li> <li>• Koperty Kakugata 5: 190 x 240 mm</li> <li>• Koperty Kakugata 6: 162 x 229 mm</li> </ul>	10 kopert
Karty okolicznościowe, karty indeksowe, pocztówki lub karty fotograficzne	<ul style="list-style-type: none"> <li>• Karty fotograficzne/pocztówki: 4 x 6 cali</li> <li>• Karty indeksowe: 3 x 5 cali</li> <li>• Karta Hagaki: 100 x 148 mm</li> </ul>	25 kart
Papier matowy o dużej gramaturze lub papier fotograficzny/błyszczący	<ul style="list-style-type: none"> <li>• 8,5 x 11 cali (216 x 279 mm)</li> <li>• A4: 8,27 x 11,69 cali (210 x 297 mm)</li> <li>• 4 x 6 cali (101,6 x 152,4 mm)</li> </ul>	25 arkuszy
Naprasowywanki	<ul style="list-style-type: none"> <li>• 8,5 x 11 cali (216 x 279 mm)</li> <li>• A4: 8,27 x 11,69 cali (210 x 297 mm)</li> </ul>	10 arkuszy
Folie	<ul style="list-style-type: none"> <li>• 8,5 x 11 cali (216 x 279 mm)</li> <li>• A4: 8,27 x 11,69 cali (210 x 297 mm)</li> </ul>	50 arkuszy folii
Niestandardowy rozmiar papieru	<p>Rozmiar papieru musi mieścić się w następujących przedziałach:</p> <ul style="list-style-type: none"> <li>• Szerokość: 3,0–8,5 cala (76–216 mm)</li> <li>• Długość: 5,0–17,0 cali (127–432 mm)</li> </ul>	100 arkuszy

## Kable

Ta drukarka wymaga stosowania sprzedawanego osobno kabla USB.





# Kopiowanie

- [Kopiowanie dokumentów](#)
  - [Kopiowanie fotografii](#)
- 

## Kopiowanie dokumentów

### Korzystanie z panelu operatora

1. Włącz drukarkę.
2. Załaduj papier. Aby uzyskać więcej informacji, zobacz [Ładowanie papieru](#).
3. Załaduj oryginalny dokument. Aby uzyskać więcej informacji, zobacz [Umieszczanie oryginalnych dokumentów na szybie skanera](#).
4. Aby wydrukować więcej niż jedną kopię, naciskaj przycisk **Liczba kopii** ▲, aż żądana liczba kopii będzie widoczna na wyświetlaczu.
5. Naciśnij przycisk **Kopia kolorowa** 🖨️, aby wykonać kopię kolorową, lub **Kopia czarno-biała** 🖨️, aby wykonać kopię czarno-białą.

### Przy użyciu komputera

1. Włącz komputer i drukarkę oraz upewnij się, że są one połączone.
2. Załaduj papier. Aby uzyskać więcej informacji, zobacz [Ładowanie papieru](#).
3. Załaduj oryginalny dokument. Aby uzyskać więcej informacji, zobacz [Umieszczanie oryginalnych dokumentów na szybie skanera](#).
4. *W systemie Windows Vista™:*
  - a. Kliknij kolejno polecenia **Start**® **Programy**.
  - b. Kliknij opcję **Drukarki Dell**.
  - c. Kliknij opcję **Dell V105**.

*W systemach Windows® XP i Windows 2000:*

Kliknij kolejno polecenia: **Start**® **Programy** lub **Wszystkie programy**® **Drukarki Dell**® **Dell V105**.

5. Wybierz opcję **Dell Imaging Toolbox**.



Zostanie wyświetlone okno dialogowe **Dell Imaging Toolbox**.
6. Na **ekranie głównym** kliknij opcję **Kopuj**.



Zostanie wyświetlone okno dialogowe **Co skanujesz?**
7. Wybierz opcję **Dokument**.

8. Aby przed wykonaniem kopii dostosować sposób skanowania dokumentu, kliknij przycisk **Ustawienia niestandardowe**.
  9. Kliknij przycisk **Start**.  
Dokument zostanie wyświetlony w prawym okienku okna dialogowego **Kopiuj**.
  10. W lewym okienku okna dialogowego **Kopiuj** wybierz odpowiednie ustawienia kopiowania.
  11. Kliknij przycisk **Kopiuj**.
- 

## Kopiowanie fotografii

### Korzystanie z panelu operatora

1. Włącz drukarkę.
2. Załaduj papier fotograficzny/błyszczący stroną do drukowania skierowaną w górę. Aby skopiować fotografię 4 x 6, załaduj kartę fotograficzną 4 x 6 (10 x 15 cm) stroną do drukowania skierowaną w górę. Aby uzyskać więcej informacji, zobacz [Ładowanie papieru](#).
3. Umieść oryginalną fotografię na szybie skanera. Aby uzyskać więcej informacji, zobacz [Umieszczanie oryginalnych dokumentów na szybie skanera](#).
4. Aby wydrukować więcej niż jedną kopię, naciskaj przycisk **Liczba kopii** , aż żądana liczba kopii będzie widoczna na wyświetlaczu.
5. Aby skopiować fotografię 4 x 6, naciśnij przycisk **Kopia 4 x 6** .

Aby skopiować fotografie o innych rozmiarach, naciśnij przycisk **Kopia kolorowa** , aby wykonać kopię kolorową, lub **Kopia czarno-biała** , aby wykonać kopię czarno-białą.

### Przy użyciu komputera

1. Włącz komputer i drukarkę oraz upewnij się, że są one połączone.
2. Załaduj papier fotograficzny/błyszczący stroną do drukowania skierowaną w górę. Aby skopiować fotografię 4 x 6, załaduj kartę fotograficzną 4 x 6 (10 x 15 cm) stroną do drukowania skierowaną w górę. Aby uzyskać więcej informacji, zobacz [Ładowanie papieru](#).
3. Umieść oryginalną fotografię na szybie skanera. Aby uzyskać więcej informacji, zobacz [Umieszczanie oryginalnych dokumentów na szybie skanera](#).
4. *W systemie Windows Vista:*
  - a. Kliknij kolejno polecenia  **Programy**.
  - b. Kliknij opcję **Drukarki Dell**.
  - c. Kliknij opcję **Dell V105**.

*W systemach Windows XP i Windows 2000:*

Kliknij kolejno polecenia: **Start**® **Programy** lub **Wszystkie programy**® **Drukarki Dell**® **Dell V105**.

5. Wybierz opcję **Dell Imaging Toolbox**.

Zostanie wyświetlone okno dialogowe **Dell Imaging Toolbox**.

6. Na **ekranie głównym** kliknij opcję **Kopiuj**.

Zostanie wyświetlone okno dialogowe **Co skanujesz?**

7. Wybierz opcję **Fotografia**.

8. Aby przed wykonaniem kopii dostosować sposób skanowania dokumentu, kliknij przycisk **Ustawienia niestandardowe**.

9. Kliknij przycisk **Start**.

Fotografia zostanie wyświetlona w prawym okienku okna dialogowego **Kopiuj**.

10. Z list rozwijanych wybierz żądane ustawienia jakości wydruku, rozmiaru papieru i typu papieru.

11. Aby wybrać wiele wydruków fotografii lub wybrać inne rozmiary fotografii niż 10 x 15 cm (4 x 6 cali), wybierz żądane opcje z tabeli. Aby wyświetlić i wybrać inne rozmiary, użyj listy rozwijanej znajdującej się w ostatniej kolumnie.

12. Kliknij przycisk **Kopiuj**.

# Dodatek

- [Polityka pomocy technicznej firmy Dell](#)
  - [Kontakt z firmą Dell](#)
  - [Zasady dotyczące gwarancji i zwrotów](#)
- 

## Polityka pomocy technicznej firmy Dell

Pomoc techniczna udzielana przez technika, wymagająca współpracy i udziału klienta w procesie rozwiązywania problemów, umożliwia przywrócenie pierwotnej konfiguracji domyślnej systemu operacyjnego, oprogramowania i sterowników sprzętu, która istniała w momencie wysyłki z firmy Dell, a także pozwala na sprawdzenie prawidłowości funkcji drukarki i wszystkich elementów sprzętu zainstalowanych przez firmę Dell. Oprócz pomocy technicznej udzielanej przez technika w dziale pomocy technicznej firmy Dell dostępna jest pomoc techniczna online. Mogą być także dostępne odpłatne opcje dodatkowej pomocy technicznej.

Firma Dell zapewnia ograniczoną pomoc techniczną dla drukarki oraz wszelkiego rodzaju oprogramowania i urządzeń peryferyjnych zainstalowanych przez firmę Dell. Pomoc dotycząca oprogramowania i urządzeń peryferyjnych innych firm zapewnia ich pierwotny producent. Dotyczy to również oprogramowania i urządzeń nabywanych i/lub instalowanych za pośrednictwem działów Software & Peripherals (DellWare), ReadyWare i Custom Factory Integration (CFI/DellPlus).

---

## Kontakt z firmą Dell

Dostęp do pomocy technicznej firmy Dell można uzyskać pod adresem [support.dell.com](http://support.dell.com). Na stronie WELCOME TO DELL SUPPORT należy wybrać odpowiedni region i podać wymagane dane, aby uzyskać dostęp do narzędzi i informacji dotyczących pomocy.

Z firmą Dell można skontaktować się drogą elektroniczną przy użyciu następujących adresów:

- World Wide Web

[www.dell.com/](http://www.dell.com/)

[www.dell.com/ap/](http://www.dell.com/ap/) (tylko kraje Azji i Pacyfiku)

[www.dell.com/jp/](http://www.dell.com/jp/) (tylko Japonia)

[www.euro.dell.com](http://www.euro.dell.com) (tylko Europa)

[www.dell.com/la/](http://www.dell.com/la/) (kraje Ameryki Łacińskiej i Karaibów)

[www.dell.ca](http://www.dell.ca) (tylko Kanada)

- Protokół transferu plików (FTP) — użytkownik anonimowy

[ftp.dell.com](ftp://ftp.dell.com)

Zaloguj się jako użytkownik „anonymous” i podaj swój adres e-mail jako hasło.

- Elektroniczna usługa pomocy technicznej (Electronic Support Service)

[mobile\\_support@us.dell.com](mailto:mobile_support@us.dell.com)

[support@us.dell.com](mailto:support@us.dell.com)

[la-techsupport@dell.com](mailto:la-techsupport@dell.com) (tylko kraje Ameryki Łacińskiej i Karaibów)

[apsupport@dell.com](mailto:apsupport@dell.com) (tylko kraje Azji i Pacyfiku)

[support.jp.dell.com](mailto:support.jp.dell.com) (tylko Japonia)

[support.euro.dell.com](mailto:support.euro.dell.com) (tylko Europa)

- Elektroniczna usługa ofertowa (Electronic Quote Service)

[apmarketing@dell.com](mailto:apmarketing@dell.com) (tylko kraje Azji i Pacyfiku)

[sales\\_canada@dell.com](mailto:sales_canada@dell.com) (tylko Kanada)

---

## Zasady dotyczące gwarancji i zwrotów

Firma Dell Inc. („Dell”) produkuje sprzęt z części i podzespołów nowych lub równoważnych nowym zgodnie ze standardowymi praktykami stosowanymi w branży. Informacje dotyczące gwarancji udzielanej przez firmę Dell na drukarkę można znaleźć w dokumencie *Informacje o produkcie*.

# Skanowanie

- [Skanowanie dokumentów jednostronicowych i pojedynczych fotografii](#)
  - [Skanowanie wielu fotografii do jednego pliku](#)
  - [Skanowanie dokumentów w celu edycji](#)
  - [Skanowanie fotografii w celu edycji](#)
  - [Zapisywanie fotografii na komputerze](#)
  - [Zmianie rozmiaru obrazów lub dokumentów](#)
  - [Wysyłanie pocztą e-mail dokumentów lub fotografii](#)
  - [Tworzenie pliku PDF](#)
  - [Dostosowywanie ustawień skanowania](#)
  - [Zmiana preferencji ustawień skanowania](#)
- 

## Skanowanie dokumentów jednostronicowych i pojedynczych fotografii

### Korzystanie z panelu operatora

1. Włącz komputer i drukarkę oraz upewnij się, że są one połączone.
2. Załaduj oryginalny dokument. Aby uzyskać więcej informacji, zobacz [Umieszczanie oryginalnych dokumentów na szybie skanera](#).
3. Naciśnij przycisk **Skanuj** .

### Przy użyciu komputera

1. Włącz komputer i drukarkę oraz upewnij się, że są one połączone.
2. Umieść oryginalny dokument lub oryginalną fotografię na szybie skanera, stroną zadrukowaną skierowaną w dół. Aby uzyskać więcej informacji, zobacz [Umieszczanie oryginalnych dokumentów na szybie skanera](#).
3. *W systemie Windows Vista™:*
  - a. Kliknij kolejno polecenia  **Programy**.
  - b. Kliknij opcję **Drukarki Dell**.
  - c. Kliknij opcję **Dell V105**.

*W systemach Windows® XP i Windows 2000:*

Kliknij kolejno polecenia: **Start® Programy** lub **Wszystkie programy® Drukarki Dell® Dell V105**.

4. Wybierz opcję **Dell Imaging Toolbox**.

Zostanie wyświetlone okno dialogowe **Dell Imaging Toolbox**.
5. Na **ekranie głównym** kliknij opcję **Skanuj**.

Zostanie wyświetlone okno dialogowe **Co skanujesz?**

6. Wybierz opcję **Fotografia**.

Jeśli po zeskanowaniu dokumentu nie będą wprowadzane zmiany w tekście ani nie będzie tworzony plik PDF, wybranie opcji **Fotografia** spowoduje zeskanowanie dokumentu jako obrazu i przesłanie go do biblioteki zamiast do domyślnego edytora tekstu.

7. Kliknij przycisk **Start**.
- 

## Skonowanie wielu fotografii do jednego pliku

 **UWAGA:** Niektóre programy nie obsługują jednorazowego skanowania wielu stron.

1. Włącz komputer i drukarkę oraz upewnij się, że są one połączone.
2. Umieść oryginalne fotografie na szybie skanera. Aby uzyskać więcej informacji, zobacz [Umieszczanie oryginalnych dokumentów na szybie skanera](#).

 **UWAGA:** Aby uzyskać najlepsze wyniki, między fotografiami a krawędziami obszaru skanowania należy pozostawić możliwie jak najwięcej miejsca.

3. *W systemie Windows Vista:*
  - a. Kliknij kolejno polecenia  **Programy**.
  - b. Kliknij opcję **Drukarki Dell**.
  - c. Kliknij opcję **Dell V105**.

*W systemach Windows XP i Windows 2000:*

Kliknij kolejno polecenia: **Start**® **Programy** lub **Wszystkie programy**® **Drukarki Dell**® **Dell V105**.

4. Wybierz opcję **Dell Imaging Toolbox**.

Zostanie wyświetlone okno dialogowe **Dell Imaging Toolbox**.
  5. Na **ekranie głównym** kliknij opcję **Skanuj wiele fotografii**.
  6. Kliknij przycisk **Start**.
- 

## Skonowanie dokumentów w celu edycji

Funkcja *optycznego rozpoznawania znaków* (OCR) służy do przekształcania skanowanych dokumentów w dokumenty tekstowe, które można edytować przy użyciu edytora tekstu.

 **UWAGA:** Klienci używający języka japońskiego lub chińskiego (uproszczonego) powinni upewnić się, że na komputerze zostało zainstalowane oprogramowanie OCR. Kopia oprogramowania OCR jest dostarczana wraz z drukarką i należy ją zainstalować podczas instalowania oprogramowania drukarki.

1. Włącz komputer i drukarkę oraz upewnij się, że są one połączone.
2. Umieść oryginalny dokument na szybie skanera, stroną zadrukowaną skierowaną w dół. Aby uzyskać więcej informacji, zobacz [Umieszczanie oryginalnych dokumentów na szybie skanera](#).
3. *W systemie Windows Vista:*
  - a. Kliknij kolejno polecenia  **Programy**.
  - b. Kliknij opcję **Drukarki Dell**.

c. Kliknij opcję **Dell V105**.

*W systemach Windows XP i Windows 2000:*

Kliknij kolejno polecenia: **Start® Programy** lub **Wszystkie programy® Drukarki Dell® Dell V105**.

4. Wybierz opcję **Dell Imaging Toolbox**.

Zostanie wyświetlone okno dialogowe **Dell Imaging Toolbox**.

5. Na **ekranie głównym** kliknij opcję **Działania**.

6. Kliknij opcję **Konwertuj zeskanowany dokument na tekst (OCR)**.

7. Kliknij przycisk **Start**.

Zeskanowany dokument zostanie załadowany do domyślnego edytora tekstu. Można teraz edytować dokument.

---

## Skanowanie fotografii w celu edycji

1. Włącz komputer i drukarkę oraz upewnij się, że są one połączone.

2. Umieść oryginalną fotografię na szybie skanera, stroną zadrukowaną skierowaną w dół. Aby uzyskać więcej informacji, zobacz [Umieszczanie oryginalnych dokumentów na szybie skanera](#).

3. *W systemie Windows Vista:*

a. Kliknij kolejno polecenia  **Programy**.

b. Kliknij opcję **Drukarki Dell**.

c. Kliknij opcję **Dell V105**.

*W systemach Windows XP i Windows 2000:*

Kliknij kolejno polecenia: **Start® Programy** lub **Wszystkie programy® Drukarki Dell® Dell V105**.

4. Wybierz opcję **Dell Imaging Toolbox**.

Zostanie wyświetlone okno dialogowe **Dell Imaging Toolbox**.

5. Na **ekranie głównym** kliknij opcję **Działania**.

6. Kliknij opcję **Edytuj obraz**.

7. Wybierz opcję **Fotografia** lub **Kilka fotografii**.

8. Kliknij przycisk **Start**.

Obraz zostanie wyświetlony w oknie dialogowym **Zapisz lub edytuj**.

9. W lewym okienku wybierz opcje edycji fotografii.

---

## Zapisywanie fotografii na komputerze

1. Włącz komputer i drukarkę oraz upewnij się, że są one połączone.

2. Umieść oryginalną fotografię lub kilka fotografii na szybie skanera, stroną zadrukowaną skierowaną w dół. Aby uzyskać więcej informacji, zobacz [Umieszczanie oryginalnych dokumentów na szybie skanera](#).



 **UWAGA:** Aby uzyskać najlepsze wyniki, między fotografiami a krawędziami obszaru skanowania należy pozostawić możliwie jak najwięcej miejsca.

3. W systemie *Windows Vista*:

- a. Kliknij kolejno polecenia  **Programy**.
- b. Kliknij opcję **Drukarki Dell**.
- c. Kliknij opcję **Dell V105**.

*W systemach Windows XP i Windows 2000:*

Kliknij kolejno polecenia: **Start**® **Programy** lub **Wszystkie programy**® **Drukarki Dell**® **Dell V105**.

4. Wybierz opcję **Dell Imaging Toolbox**.

Zostanie wyświetlone okno dialogowe **Dell Imaging Toolbox**.

5. Na **ekranie głównym** kliknij opcję **Skanuj**.

6. Wybierz opcję **Fotografia** lub **Kilka fotografii**.

7. Kliknij przycisk **Start**.

8. W prawym okienku okna dialogowego **Zapisz lub edytuj** kliknij przycisk **Zapisz**.

9. Aby zmienić sposób zapisania obrazu:

- a. Wybierz jedną lub więcej spośród poniższych opcji:
  - Aby zapisać w innym folderze, kliknij przycisk **Przełóżaj**, wybierz folder, a następnie kliknij przycisk **OK**.
  - Aby zmienić nazwę pliku, wpisz nazwę w obszarze **Nazwa pliku**.
  - Aby zapisać fotografię jako inny typ pliku, wybierz typ pliku z listy rozwijanej **Typ pliku**.
  - Aby wybrać datę fotografii, kliknij listę rozwijaną i zaznacz datę z kalendarza.
- b. Kliknij przycisk **Zapisz**.

---

## Zmianie rozmiaru obrazów lub dokumentów

1. Włącz komputer i drukarkę oraz upewnij się, że są one połączone.

2. W systemie *Windows Vista*:

- a. Kliknij kolejno polecenia  **Programy**.
- b. Kliknij opcję **Drukarki Dell**.
- c. Kliknij opcję **Dell V105**.

*W systemach Windows XP i Windows 2000:*

Kliknij kolejno polecenia: **Start**® **Programy** lub **Wszystkie programy**® **Drukarki Dell**® **Dell V105**.

3. Wybierz opcję **Dell Imaging Toolbox**.

Zostanie wyświetlone okno dialogowe **Dell Imaging Toolbox**.

4. Na **ekranie głównym** kliknij opcję **Działania**.
5. Kliknij opcję **Zmień rozmiar zeskanowanego obrazu**.
6. W przypadku skanowania nowego obrazu:
  - a. Kliknij kolejno polecenia **Plik® Nowy® Skanuj nowy obraz**.
  - b. Wybierz opcję **Fotografia**.
  - c. Kliknij przycisk **Start**.

Miniatura zeskanowanego obrazu zostanie wyświetlona w prawym okienku okna dialogowego **Biblioteka**.

- d. Wybierz fotografię, której rozmiar ma zostać zmieniony.

W przypadku korzystania z zapisanego obrazu:

- a. W okienku **Foldery** w oknie dialogowym **Biblioteka** otwórz folder zawierający plik obrazu, którego rozmiar ma zostać zmieniony.

W obszarze podglądu zostaną wyświetlone miniatury wszystkich fotografii i dokumentów znajdujących się w folderze.

- b. Wybierz fotografię, której rozmiar ma zostać zmieniony.

7. Kliknij przycisk **Dalej**.

Zostanie wyświetlone okno dialogowe **Rozdzielczość/rozmiar obrazu**.

8. Wybierz rozmiar nowego obrazu przy użyciu dostępnych opcji rozmiaru fotografii lub wprowadź rozmiar niestandardowy.
9. Kliknij przycisk **OK**.

## Wysyłanie pocztą e-mail dokumentów lub fotografii

### Skanowanie dokumentów i fotografii w celu wysłania ich pocztą e-mail

Dokumenty i zdjęcia można skanować i dołączać do wiadomości e-mail.

1. Włącz komputer i drukarkę oraz upewnij się, że są one połączone.
2. Umieść oryginalny dokument lub oryginalną fotografię na szybie skanera, stroną zadrukowaną skierowaną w dół. Aby uzyskać więcej informacji, zobacz [Umieszczanie oryginalnych dokumentów na szybie skanera](#).
3. *W systemie Windows Vista:*
  - a. Kliknij kolejno polecenia  **Programy**.
  - b. Kliknij opcję **Drukarki Dell**.
  - c. Kliknij opcję **Dell V105**.

*W systemach Windows XP i Windows 2000:*

Kliknij kolejno polecenia: **Start® Programy** lub **Wszystkie programy® Drukarki Dell® Dell V105**.

4. Wybierz opcję **Dell Imaging Toolbox**.

Zostanie wyświetlone okno dialogowe **Dell Imaging Toolbox**.

5. Na **ekranie głównym** kliknij opcję **Skanuj**.
6. Wybierz opcję **Fotografia** lub **Kilka fotografii**.

 **UWAGA:** W wypadku skanowania dokumentów w celu wysłania pocztą e-mail wybierz opcję **Fotografia** lub **Kilka fotografii**. Jeśli zostanie wybrana opcja **Dokument**, zeskanowany dokument zostanie otwarty w edytorze tekstu zamiast w bibliotece.

7. Kliknij przycisk **Start**.

Zeskanowany obraz zostanie wyświetlony w prawym okienku okna dialogowego **Zapisz lub edytuj**.

8. Dostosuj zeskanowany obraz przy użyciu ustawień w lewym okienku okna dialogowego **Zapisz lub edytuj**.
9. Zapisz zeskanowany obraz.
10. Mając zaznaczony zeskanowany element, kliknij opcję **E-mail**.
11. W obszarze **Jakość obrazów i szybkość wysyłania** wybierz rozmiar fotografii.
12. Kliknij opcję **Utwórz wiadomość e-mail**, aby dołączyć dokument lub fotografię do wiadomości e-mail.

## Dodawanie pliku do wiadomości e-mail

1. W systemie *Windows Vista*:
  - a. Kliknij kolejno przycisk  **Programy**.
  - b. Kliknij opcję **Drukarki Dell**.
  - c. Kliknij opcję **Dell V105**.

*W systemach Windows XP i Windows 2000:*

Kliknij kolejno polecenia: **Start® Programy** lub **Wszystkie programy® Drukarki Dell® Dell V105**.

2. Wybierz opcję **Dell Imaging Toolbox**.

Zostanie wyświetlone okno dialogowe **Dell Imaging Toolbox**.

3. Na **ekranie głównym** kliknij polecenie **Mój album fotografii**.

4. W okienku **Foldery** otwórz folder zawierający pliki, które mają zostać wysłane.

W obszarze podglądu zostaną wyświetlone miniatury wszystkich fotografii i dokumentów znajdujących się w folderze.

5. Kliknij, aby zaznaczyć każdą fotografię lub dokument, które mają zostać dodane, a następnie kliknij polecenie **E-mail**.
6. Jeśli wysyłana jest jedna lub kilka fotografii, wybierz rozmiar fotografii.
7. Kliknij polecenie **Utwórz wiadomość e-mail**, aby utworzyć wiadomość e-mail i dołączyć do niej plik.

---

## Tworzenie pliku PDF

## Z zeskanowanego elementu

1. Umieść oryginalny dokument na szybie skanera, stroną zadrukowaną skierowaną w dół.
2. *W systemie Windows Vista:*
  - a. Kliknij kolejno przycisk ® **Programy**.
  - b. Kliknij opcję **Drukarki Dell**.
  - c. Kliknij opcję **Dell V105**.

*W systemach Windows XP i Windows 2000:*

Kliknij kolejno polecenia: **Start**® **Programy** lub **Wszystkie programy**® **Drukarki Dell**® **Dell V105**.

3. Wybierz opcję **Dell Imaging Toolbox**.

Zostanie wyświetlone okno dialogowe **Dell Imaging Toolbox**.
4. Na **ekranie głównym** kliknij polecenie **Mój album fotografii**.
5. Kliknij opcję **Dodaj**, a następnie kliknij opcję **Dodaj nowy zeskanowany dokument**.
6. Wybierz opcję **Fotografia**, **Kilka fotografii** lub **Dokument**.
7. Kliknij przycisk **Start**, aby rozpocząć skanowanie.
8. Mając zaznaczony zeskanowany obraz, kliknij opcję **Konwertuj na plik PDF**.
9. Kliknij przycisk **Dodaj inne**, aby zeskanować dodatkowe obrazy lub dodać obraz z biblioteki.
10. Aby dodać lub zeskanować kolejny obraz:
  - a. Wykonaj jedną z poniższych procedur.
    - Wybierz opcję **Dodaj nowy zeskanowany dokument**, a następnie wybierz opcję **Fotografia**, **Kilka fotografii** lub **Dokument**. Kliknij przycisk **Start**.
    - Wybierz opcję **Dodaj fotografię z biblioteki**, aby dodać zeskanowany wcześniej obraz, a następnie zaznacz lub usuń zaznaczenie obrazów, klikając je w okienku podglądu.
  - b. Po dokonaniu wyboru kliknij opcję **Dodaj pliki**.
11. Wybierz opcję **Zapisz wszystkie obrazy jako jeden plik PDF** lub **Zapisz każdy obraz jako osobny plik PDF**.
12. Kliknij opcję **Utwórz plik PDF**.

Program utworzy plik PDF i zostanie otwarte okno dialogowe **Zapisz**.
13. Wpisz nazwę pliku PDF i wybierz miejsce przechowywania.
14. Kliknij przycisk **Zapisz**.

## Z zapisanego elementu

1. *W systemie Windows Vista:*
  - a. Kliknij kolejno przycisk ® **Programy**.
  - b. Kliknij opcję **Drukarki Dell**.

c. Kliknij opcję **Dell V105**.

*W systemach Windows XP i Windows 2000:*

Kliknij kolejno polecenia: **Start® Programy** lub **Wszystkie programy® Drukarki Dell® Dell V105**.

2. Wybierz opcję **Dell Imaging Toolbox**.

Zostanie wyświetlone okno dialogowe **Dell Imaging Toolbox**.

3. Na **ekranie głównym** kliknij polecenie **Mój album fotografii**.

4. W okienku Foldery otwórz folder zawierający obraz, który ma zostać poddany konwersji na plik PDF, a następnie wybierz miniaturę.

5. Kliknij opcję **Konwertuj na plik PDF**.

6. Kliknij przycisk **Dodaj inne**, aby zeskanować obraz lub dodać dodatkowe obrazy z biblioteki.

7. Aby dodać lub zeskanować kolejny obraz:

a. Wykonaj jedną z poniższych procedur.

- Wybierz opcję **Dodaj nowy zeskanowany dokument**, a następnie wybierz opcję **Fotografia, Kilka fotografii** lub **Dokument**. Kliknij przycisk **Start**.
- Wybierz opcję **Dodaj fotografię z biblioteki**, a następnie zaznacz lub usuń zaznaczenie obrazów, klikając je w okienku podglądu.

b. Po dokonaniu wyboru kliknij opcję **Dodaj pliki**.

8. Wybierz opcję **Zapisz wszystkie obrazy jako jeden plik PDF** lub **Zapisz każdy obraz jako osobny plik PDF**.

9. Kliknij opcję **Utwórz plik PDF**.

Program utworzy plik PDF i zostanie otwarte okno dialogowe **Zapisz**.

10. Wprowadź nazwę pliku PDF i wybierz miejsce przechowywania.

11. Kliknij przycisk **Zapisz**.

---

## Dostosowywanie ustawień skanowania

1. *W systemie Windows Vista:*

a. Kliknij kolejno przycisk  **® Programy**.

b. Kliknij opcję **Drukarki Dell**.

c. Kliknij opcję **Dell V105**.

*W systemach Windows XP i Windows 2000:*

Kliknij kolejno polecenia: **Start® Programy** lub **Wszystkie programy® Drukarki Dell® Dell V105**.

2. Wybierz opcję **Dell Imaging Toolbox**.

Zostanie wyświetlone okno dialogowe **Dell Imaging Toolbox**.

3. Na **ekranie głównym** kliknij opcję **Skanuj**.

4. Kliknij przycisk **Ustawienia niestandardowe**.

5. Zmień odpowiednio ustawienia.

Ustawienie	Opcje
Głębina koloru	Wybierz opcję Kolorowy, Szary lub Czarno-biały.
Rozdzielczość skanowania (DPI)	Z listy rozwijanej wybierz wartość rozdzielczości skanowania.
Rozmiar	<ul style="list-style-type: none"><li>Automatyczne przycinanie skanowanego obiektu</li><li>Wybierz obszar do skanowania, wybierając rozmiar papieru z listy rozwijanej.</li></ul>
Zamień na tekst za pomocą programu OCR	Zamień obraz na tekst.
Zawsze używaj tych ustawień przy skanowaniu	Zaznacz to pole wyboru, aby zapamiętać wybrane opcje.

## Zmiana preferencji ustawień skanowania

1. W systemie Windows Vista:

- Kliknij kolejno przycisk ® **Programy**.
- Kliknij opcję **Drukarki Dell**.
- Kliknij opcję **Dell V105**.

W systemach Windows XP i Windows 2000:

Kliknij kolejno polecenia: **Start® Programy** lub **Wszystkie programy® Drukarki Dell® Dell V105**.

2. Wybierz opcję **Dell Imaging Toolbox**.

Zostanie wyświetlone okno dialogowe **Dell Imaging Toolbox**.

3. Na **ekranie głównym** kliknij polecenie **Ustawienia**, a następnie polecenie **Ustawienia przybornika**.

4. Kliknij przycisk **Ustawienia skanowania**.

- Wybierz opcję **Zawsze używaj prostych ustawień skanowania**, aby użyć domyślnych ustawień skanowania.
- Wybierz opcję **Zawsze rozpoczynaj skanowanie z poniższymi ustawieniami**, aby dostosować pozostałe ustawienia skanowania.
- W obszarze **Głębina koloru** wybierz głębokość koloru z listy.
- W obszarze **Rozdzielczość skanowania (DPI)** wybierz wartość rozdzielczości z listy.
- Kliknij opcję **Automatycznie przytnij skanowany obiekt**, aby użyć suwaka do wybrania wartości przycięcia.
- Kliknij opcję **Zaznacz obszar do zeskanowania** i wybierz wartość z listy.
- Kliknij opcję **Zamień obrazy na tekst za pomocą programu OCR**, aby zamienić obrazy na tekst.

5. Kliknij przycisk **OK**.

# Informacje dotyczące licencji

• [BSD License and Warranty statements](#)

• [GNU License](#)

Oprogramowanie rezydentne drukarki zawiera następujące elementy:

- oprogramowanie opracowane przez firmę Dell i/lub inne firmy, do którego prawa autorskie posiadają te podmioty
- zmodyfikowane przez firmę Dell oprogramowanie na licencji GNU General Public License wersja 2 oraz GNU Lesser General Public License wersja 2.1
- oprogramowanie na licencji BSD
- oprogramowanie oparte częściowo na pracach grupy Independent JPEG Group.

Zmodyfikowane przez firmę Dell oprogramowanie GNU jest oprogramowaniem bezpłatnym; możliwa jest jego dystrybucja i/lub modyfikacja zgodnie z warunkami odnośnych licencji. Licencje te nie dają użytkownikowi żadnych praw do oprogramowania drukarki, do którego prawa autorskie należą do firmy Dell lub innych firm.

Oprogramowanie na licencji GNU, na którym oparte są modyfikacje firmy Dell, jest dostarczane bez żadnych gwarancji, dlatego korzystanie z wersji zmodyfikowanej przez firmę Dell analogicznie nie jest objęte gwarancją. Szczegółowe informacje zawarte są w wykluczeniach gwarancji zawartych w warunkach odnośnych licencji.

---

## BSD License and Warranty statements

Copyright (c) 1991 The Regents of the University of California. All rights reserved.

Redistribution and use in source and binary forms, with or without modification, are permitted provided that the following conditions are met:

1. Redistributions of source code must retain the above copyright notice, this list of conditions and the following disclaimer.
2. Redistributions in binary form must reproduce the above copyright notice, this list of conditions and the following disclaimer in the documentation and/or other materials provided with the distribution.
3. The name of the author may not be used to endorse or promote products derived from this software without specific prior written permission.

THIS SOFTWARE IS PROVIDED BY THE AUTHOR ``AS IS'' AND ANY EXPRESS OR IMPLIED WARRANTIES, INCLUDING, BUT NOT LIMITED TO, THE IMPLIED WARRANTIES OF MERCHANTABILITY AND FITNESS FOR A PARTICULAR PURPOSE ARE DISCLAIMED. IN NO EVENT SHALL THE AUTHOR BE LIABLE FOR ANY DIRECT, INDIRECT, INCIDENTAL, SPECIAL, EXEMPLARY, OR CONSEQUENTIAL DAMAGES (INCLUDING, BUT NOT LIMITED TO, PROCUREMENT OF SUBSTITUTE GOODS OR SERVICES; LOSS OF USE, DATA, OR PROFITS; OR BUSINESS INTERRUPTION) HOWEVER CAUSED AND ON ANY THEORY OF LIABILITY, WHETHER IN CONTRACT, STRICT LIABILITY, OR TORT (INCLUDING NEGLIGENCE OR OTHERWISE) ARISING IN ANY WAY OUT OF THE USE OF THIS SOFTWARE, EVEN IF ADVISED OF THE POSSIBILITY OF SUCH DAMAGE.

---

## GNU License

GENERAL PUBLIC LICENSE

Version 2, June 1991

Copyright (C) 1989, 1991 Free Software Foundation, Inc.

59 Temple Place, Suite 330, Boston, MA 02111-1307 USA

Everyone is permitted to copy and distribute verbatim copies of this license document, but changing it is not allowed.

## Preamble

The licenses for most software are designed to take away your freedom to share and change it. By contrast, the GNU General Public License is intended to guarantee your freedom to share and change free software--to make sure the software is free for all its users. This General Public License applies to most of the Free Software Foundation's software and to any other program whose authors commit to using it. (Some other Free Software Foundation software is covered by the GNU Library General Public License instead.) You can apply it to your programs, too.

When we speak of free software, we are referring to freedom, not price. Our General Public Licenses are designed to make sure that you have the freedom to distribute copies of free software (and charge for this service if you wish), that you receive source code or can get it if you want it, that you can change the software or use pieces of it in new free programs; and that you know you can do these things.

To protect your rights, we need to make restrictions that forbid anyone to deny you these rights or to ask you to surrender the rights. These restrictions translate to certain responsibilities for you if you distribute copies of the software, or if you modify it.

For example, if you distribute copies of such a program, whether gratis or for a fee, you must give the recipients all the rights that you have. You must make sure that they, too, receive or can get the source code. And you must show them these terms so they know their rights.

We protect your rights with two steps: (1) copyright the software, and (2) offer you this license which gives you legal permission to copy, distribute and/or modify the software.

Also, for each author's protection and ours, we want to make certain that everyone understands that there is no warranty for this free software. If the software is modified by someone else and passed on, we want its recipients to know that what they have is not the original, so that any problems introduced by others will not reflect on the original authors' reputations.

Finally, any free program is threatened constantly by software patents. We wish to avoid the danger that redistributors of a free program will individually obtain patent licenses, in effect making the program proprietary. To prevent this, we have made it clear that any patent must be licensed for everyone's free use or not licensed at all.

The precise terms and conditions for copying, distribution and modification follow.

## GNU GENERAL PUBLIC LICENSE

### TERMS AND CONDITIONS FOR COPYING, DISTRIBUTION AND MODIFICATION

0. This License applies to any program or other work which contains a notice placed by the copyright holder saying it may be distributed under the terms of this General Public License. The "Program", below, refers to any such program or work, and a "work based on the Program" means either the Program or any derivative work under copyright law: that is to say, a work containing the Program or a portion of it, either verbatim or with modifications and/or translated into another language. (Hereinafter, translation is included without limitation in the term "modification".) Each licensee is addressed as "you". Activities other than copying, distribution and modification are not covered by this License; they are outside its scope. The act of running the Program is not restricted, and the output from the Program is covered only if its contents constitute a work based on the Program (independent of having been made by running the Program). Whether that is true depends on what the Program does.

1. You may copy and distribute verbatim copies of the Program's source code as you receive it, in any medium, provided that you conspicuously and appropriately publish on each copy an appropriate copyright notice and disclaimer of warranty; keep intact all the notices that refer to this License and to the absence of any warranty; and give any other recipients of the Program a copy of this License along with the Program.

You may charge a fee for the physical act of transferring a copy, and you may at your option offer warranty protection in exchange for a fee.

2. You may modify your copy or copies of the Program or any portion of it, thus forming a work based on the Program, and copy and distribute such modifications or work under the terms of Section 1 above, provided that you also meet all of these conditions:

a. You must cause the modified files to carry prominent notices stating that you changed the files and the date of any change.

b. You must cause any work that you distribute or publish, that in whole or in part contains or is derived from the Program or any part thereof, to be licensed as a whole at no charge to all third parties under the terms of this License.

c. If the modified program normally reads commands interactively when run, you must cause it, when started running for such interactive use in the most ordinary way, to print or display an announcement including an appropriate copyright notice and a notice that there is no warranty (or else, saying that you provide a warranty) and that users may redistribute the program under these conditions, and telling the user how to view a copy of this License. (Exception: if the Program itself is interactive but does not normally print such an announcement, your work based on the Program is not required to print an announcement.)

These requirements apply to the modified work as a whole. If identifiable sections of that work are not derived from the Program, and can be reasonably considered independent and separate works in themselves, then this License, and its



terms, do not apply to those sections when you distribute them as separate works. But when you distribute the same sections as part of a whole which is a work based on the Program, the distribution of the whole must be on the terms of this License, whose permissions for other licensees extend to the entire whole, and thus to each and every part regardless of who wrote it.

Thus, it is not the intent of this section to claim rights or contest your rights to work written entirely by you; rather, the intent is to exercise the right to control the distribution of derivative or collective works based on the Program.

In addition, mere aggregation of another work not based on the Program with the Program (or with a work based on the Program) on a volume of a storage or distribution medium does not bring the other work under the scope of this License.

3. You may copy and distribute the Program (or a work based on it, under Section 2) in object code or executable form under the terms of Sections 1 and 2 above provided that you also do one of the following:

- a. Accompany it with the complete corresponding machine-readable source code, which must be distributed under the terms of Sections 1 and 2 above on a medium customarily used for software interchange; or,
- b. Accompany it with a written offer, valid for at least three years, to give any third party, for a charge no more than your cost of physically performing source distribution, a complete machine-readable copy of the corresponding source code, to be distributed under the terms of Sections 1 and 2 above on a medium customarily used for software interchange; or,
- c. Accompany it with the information you received as to the offer to distribute corresponding source code. (This alternative is allowed only for noncommercial distribution and only if you received the program in object code or executable form with such an offer, in accord with Subsection b above.)

The source code for a work means the preferred form of the work for making modifications to it. For an executable work, complete source code means all the source code for all modules it contains, plus any associated interface definition files, plus the scripts used to control compilation and installation of the executable. However, as a special exception, the source code distributed need not include anything that is normally distributed (in either source or binary form) with the major components (compiler, kernel, and so on) of the operating system on which the executable runs, unless that component itself accompanies the executable.

If distribution of executable or object code is made by offering access to copy from a designated place, then offering equivalent access to copy the source code from the same place counts as distribution of the source code, even though third parties are not compelled to copy the source along with the object code.

4. You may not copy, modify, sublicense, or distribute the Program except as expressly provided under this License. Any attempt otherwise to copy, modify, sublicense or distribute the Program is void, and will automatically terminate your rights under this License. However, parties who have received copies, or rights, from you under this License will not have their licenses terminated so long as such parties remain in full compliance.

5. You are not required to accept this License, since you have not signed it. However, nothing else grants you permission to modify or distribute the Program or its derivative works. These actions are prohibited by law if you do not accept this License. Therefore, by modifying or distributing the Program (or any work based on the Program), you indicate your acceptance of this License to do so, and all its terms and conditions for copying, distributing or modifying the Program or works based on it.

6. Each time you redistribute the Program (or any work based on the Program), the recipient automatically receives a license from the original licensor to copy, distribute or modify the Program subject to these terms and conditions. You may not impose any further restrictions on the recipients' exercise of the rights granted herein. You are not responsible for enforcing compliance by third parties to this License.

7. If, as a consequence of a court judgment or allegation of patent infringement or for any other reason (not limited to patent issues), conditions are imposed on you (whether by court order, agreement or otherwise) that contradict the conditions of this License, they do not excuse you from the conditions of this License. If you cannot distribute so as to satisfy simultaneously your obligations under this License and any other pertinent obligations, then as a consequence you may not distribute the Program at all. For example, if a patent license would not permit royalty-free redistribution of the Program by all those who receive copies directly or indirectly through you, then the only way you could satisfy both it and this License would be to refrain entirely from distribution of the Program.

If any portion of this section is held invalid or unenforceable under any particular circumstance, the balance of the section is intended to apply and the section as a whole is intended to apply in other circumstances.

It is not the purpose of this section to induce you to infringe any patents or other property right claims or to contest validity of any such claims; this section has the sole purpose of protecting the integrity of the free software distribution system, which is implemented by public license practices. Many people have made generous contributions to the wide range of software distributed through that system in reliance on consistent application of that system; it is up to the author/donor to decide if he or she is willing to distribute software through any other system and a licensee cannot impose that choice.

This section is intended to make thoroughly clear what is believed to be a consequence of the rest of this License.

8. If the distribution and/or use of the Program is restricted in certain countries either by patents or by copyrighted interfaces, the original copyright holder who places the Program under this License may add an explicit geographical distribution limitation excluding those countries, so that distribution is permitted only in or among countries not thus excluded. In such case, this License incorporates the limitation as if written in the body of this License.

9. The Free Software Foundation may publish revised and/or new versions of the General Public License from time to time. Such new versions will be similar in spirit to the present version, but may differ in detail to address new problems or concerns.

Each version is given a distinguishing version number. If the Program specifies a version number of this License which applies to it and "any later version", you have the option of following the terms and conditions either of that version or of any later version published by the Free Software Foundation. If the Program does not specify a version number of this License, you may choose any version ever published by the Free Software Foundation.

10. If you wish to incorporate parts of the Program into other free programs whose distribution conditions are different, write to the author to ask for permission. For software which is copyrighted by the Free Software Foundation, write to the Free Software Foundation; we sometimes make exceptions for this. Our decision will be guided by the two goals of preserving the free status of all derivatives of our free software and of promoting the sharing and reuse of software generally.

#### NO WARRANTY

11. BECAUSE THE PROGRAM IS LICENSED FREE OF CHARGE, THERE IS NO WARRANTY FOR THE PROGRAM, TO THE EXTENT PERMITTED BY APPLICABLE LAW. EXCEPT WHEN OTHERWISE STATED IN WRITING THE COPYRIGHT HOLDERS AND/OR OTHER PARTIES PROVIDE THE PROGRAM "AS IS" WITHOUT WARRANTY OF ANY KIND, EITHER EXPRESSED OR IMPLIED, INCLUDING, BUT NOT LIMITED TO, THE IMPLIED WARRANTIES OF MERCHANTABILITY AND FITNESS FOR A PARTICULAR PURPOSE. THE ENTIRE RISK AS TO THE QUALITY AND PERFORMANCE OF THE PROGRAM IS WITH YOU. SHOULD THE PROGRAM PROVE DEFECTIVE, YOU ASSUME THE COST OF ALL NECESSARY SERVICING, REPAIR OR CORRECTION.

12. IN NO EVENT UNLESS REQUIRED BY APPLICABLE LAW OR AGREED TO IN WRITING WILL ANY COPYRIGHT HOLDER, OR ANY OTHER PARTY WHO MAY MODIFY AND/OR REDISTRIBUTE THE PROGRAM AS PERMITTED ABOVE, BE LIABLE TO YOU FOR DAMAGES, INCLUDING ANY GENERAL, SPECIAL, INCIDENTAL OR CONSEQUENTIAL DAMAGES ARISING OUT OF THE USE OR INABILITY TO USE THE PROGRAM (INCLUDING BUT NOT LIMITED TO LOSS OF DATA OR DATA BEING RENDERED INACCURATE OR LOSSES SUSTAINED BY YOU OR THIRD PARTIES OR A FAILURE OF THE PROGRAM TO OPERATE WITH ANY OTHER PROGRAMS), EVEN IF SUCH HOLDER OR OTHER PARTY HAS BEEN ADVISED OF THE POSSIBILITY OF SUCH DAMAGES.

#### END OF TERMS AND CONDITIONS

#### How to Apply These Terms to Your New Programs

If you develop a new program, and you want it to be of the greatest possible use to the public, the best way to achieve this is to make it free software which everyone can redistribute and change under these terms.

To do so, attach the following notices to the program. It is safest to attach them to the start of each source file to most effectively convey the exclusion of warranty; and each file should have at least the "copyright" line and a pointer to where the full notice is found.

1 April 1989

Lexmark International, Inc.

This General Public License does not permit incorporating your program into proprietary programs. If your program is a subroutine library, you may consider it more useful to permit linking proprietary applications with the library. If this is what you want to do, use the GNU Library General Public License instead of this License.

#### GNU LESSER GENERAL PUBLIC LICENSE

Version 2.1, February 1999

Copyright (C) 1991, 1999 Free Software Foundation, Inc.

59 Temple Place, Suite 330, Boston, MA 02111-1307 USA

Everyone is permitted to copy and distribute verbatim copies of this license document, but changing it is not allowed.

[This is the first released version of the Lesser GPL. It also counts as the successor of the GNU Library Public License, version 2, hence the version number 2.1.]

#### Preamble

The licenses for most software are designed to take away your freedom to share and change it. By contrast, the GNU General Public Licenses are intended to guarantee your freedom to share and change free software--to make sure the software is free for all its users.

This license, the Lesser General Public License, applies to some specially designated software packages--typically libraries--of the Free Software Foundation and other authors who decide to use it. You can use it too, but we suggest you first think carefully about whether this license or the ordinary General Public License is the better strategy to use in any particular case, based on the explanations below.

When we speak of free software, we are referring to freedom of use, not price. Our General Public Licenses are designed

to make sure that you have the freedom to distribute copies of free software (and charge for this service if you wish); that you receive source code or can get it if you want it; that you can change the software and use pieces of it in new free programs; and that you are informed that you can do these things.

To protect your rights, we need to make restrictions that forbid distributors to deny you these rights or to ask you to surrender these rights. These restrictions translate to certain responsibilities for you if you distribute copies of the library or if you modify it.

For example, if you distribute copies of the library, whether gratis or for a fee, you must give the recipients all the rights that we gave you. You must make sure that they, too, receive or can get the source code. If you link other code with the library, you must provide complete object files to the recipients, so that they can relink them with the library after making changes to the library and recompiling it. And you must show them these terms so they know their rights.

We protect your rights with a two-step method: (1) we copyright the library, and (2) we offer you this license, which gives you legal permission to copy, distribute and/or modify the library.

To protect each distributor, we want to make it very clear that there is no warranty for the free library. Also, if the library is modified by someone else and passed on, the recipients should know that what they have is not the original version, so that the original author's reputation will not be affected by problems that might be introduced by others.

Finally, software patents pose a constant threat to the existence of any free program. We wish to make sure that a company cannot effectively restrict the users of a free program by obtaining a restrictive license from a patent holder. Therefore, we insist that any patent license obtained for a version of the library must be consistent with the full freedom of use specified in this license.

Most GNU software, including some libraries, is covered by the ordinary GNU General Public License. This license, the GNU Lesser General Public License, applies to certain designated libraries, and is quite different from the ordinary General Public License. We use this license for certain libraries in order to permit linking those libraries into non-free programs.

When a program is linked with a library, whether statically or using a shared library, the combination of the two is legally speaking a combined work, a derivative of the original library. The ordinary General Public License therefore permits such linking only if the entire combination fits its criteria of freedom. The Lesser General Public License permits more lax criteria for linking other code with the library.

We call this license the "Lesser" General Public License because it does Less to protect the user's freedom than the ordinary General Public License. It also provides other free software developers Less of an advantage over competing non-free programs. These disadvantages are the reason we use the ordinary General Public License for many libraries. However, the Lesser license provides advantages in certain special circumstances.

For example, on rare occasions, there may be a special need to encourage the widest possible use of a certain library, so that it becomes a de-facto standard. To achieve this, non-free programs must be allowed to use the library. A more frequent case is that a free library does the same job as widely used non-free libraries. In this case, there is little to gain by limiting the free library to free software only, so we use the Lesser General Public License.

In other cases, permission to use a particular library in non-free programs enables a greater number of people to use a large body of free software. For example, permission to use the GNU C Library in non-free programs enables many more people to use the whole GNU operating system, as well as its variant, the GNU/Linux operating system.

Although the Lesser General Public License is Less protective of the users' freedom, it does ensure that the user of a program that is linked with the Library has the freedom and the wherewithal to run that program using a modified version of the Library.

The precise terms and conditions for copying, distribution and modification follow. Pay close attention to the difference between a "work based on the library" and a "work that uses the library". The former contains code derived from the library, whereas the latter must be combined with the library in order to run.

## GNU LESSER GENERAL PUBLIC LICENSE

### TERMS AND CONDITIONS FOR COPYING, DISTRIBUTION AND MODIFICATION

0. This License Agreement applies to any software library or other program which contains a notice placed by the copyright holder or other authorized party saying it may be distributed under the terms of this Lesser General Public License (also called "this License"). Each licensee is addressed as "you".

A "library" means a collection of software functions and/or data prepared so as to be conveniently linked with application programs (which use some of those functions and data) to form executables.

The "Library", below, refers to any such software library or work which has been distributed under these terms. A "work based on the Library" means either the Library or any derivative work under copyright law: that is to say, a work containing the Library or a portion of it, either verbatim or with modifications and/or translated straightforwardly into another language. (Hereinafter, translation is included without limitation in the term "modification".)

"Source code" for a work means the preferred form of the work for making modifications to it. For a library, complete source code means all the source code for all modules it contains, plus any associated interface definition files, plus the scripts used to control compilation and installation of the library.

Activities other than copying, distribution and modification are not covered by this License; they are outside its scope. The

act of running a program using the Library is not restricted, and output from such a program is covered only if its contents constitute a work based on the Library (independent of the use of the Library in a tool for writing it). Whether that is true depends on what the Library does and what the program that uses the Library does.

1. You may copy and distribute verbatim copies of the Library's complete source code as you receive it, in any medium, provided that you conspicuously and appropriately publish on each copy an appropriate copyright notice and disclaimer of warranty; keep intact all the notices that refer to this License and to the absence of any warranty; and distribute a copy of this License along with the Library.

You may charge a fee for the physical act of transferring a copy, and you may at your option offer warranty protection in exchange for a fee.

2. You may modify your copy or copies of the Library or any portion of it, thus forming a work based on the Library, and copy and distribute such modifications or work under the terms of Section 1 above, provided that you also meet all of these conditions:

a. The modified work must itself be a software library.

b. You must cause the files modified to carry prominent notices stating that you changed the files and the date of any change.

c. You must cause the whole of the work to be licensed at no charge to all third parties under the terms of this License.

d. If a facility in the modified Library refers to a function or a table of data to be supplied by an application program that uses the facility, other than as an argument passed when the facility is invoked, then you must make a good faith effort to ensure that, in the event an application does not supply such function or table, the facility still operates, and performs whatever part of its purpose remains meaningful.

(For example, a function in a library to compute square roots has a purpose that is entirely well-defined independent of the application. Therefore, Subsection 2d requires that any application-supplied function or table used by this function must be optional: if the application does not supply it, the square root function must still compute square roots.)

These requirements apply to the modified work as a whole. If identifiable sections of that work are not derived from the Library, and can be reasonably considered independent and separate works in themselves, then this License, and its terms, do not apply to those sections when you distribute them as separate works. But when you distribute the same sections as part of a whole which is a work based on the Library, the distribution of the whole must be on the terms of this License, whose permissions for other licensees extend to the entire whole, and thus to each and every part regardless of who wrote it.

Thus, it is not the intent of this section to claim rights or contest your rights to work written entirely by you; rather, the intent is to exercise the right to control the distribution of derivative or collective works based on the Library.

In addition, mere aggregation of another work not based on the Library with the Library (or with a work based on the Library) on a volume of a storage or distribution medium does not bring the other work under the scope of this License.

3. You may opt to apply the terms of the ordinary GNU General Public License instead of this License to a given copy of the Library. To do this, you must alter all the notices that refer to this License, so that they refer to the ordinary GNU General Public License, version 2, instead of to this License. (If a newer version than version 2 of the ordinary GNU General Public License has appeared, then you can specify that version instead if you wish.) Do not make any other change in these notices.

Once this change is made in a given copy, it is irreversible for that copy, so the ordinary GNU General Public License applies to all subsequent copies and derivative works made from that copy.

This option is useful when you wish to copy part of the code of the Library into a program that is not a library.

4. You may copy and distribute the Library (or a portion or derivative of it, under Section 2) in object code or executable form under the terms of Sections 1 and 2 above provided that you accompany it with the complete corresponding machine-readable source code, which must be distributed under the terms of Sections 1 and 2 above on a medium customarily used for software interchange.

If distribution of object code is made by offering access to copy from a designated place, then offering equivalent access to copy the source code from the same place satisfies the requirement to distribute the source code, even though third parties are not compelled to copy the source along with the object code.

5. A program that contains no derivative of any portion of the Library, but is designed to work with the Library by being compiled or linked with it, is called a "work that uses the Library". Such a work, in isolation, is not a derivative work of the Library, and therefore falls outside the scope of this License.

However, linking a "work that uses the Library" with the Library creates an executable that is a derivative of the Library (because it contains portions of the Library), rather than a "work that uses the library". The executable is therefore covered by this License. Section 6 states terms for distribution of such executables.

When a "work that uses the Library" uses material from a header file that is part of the Library, the object code for the work may be a derivative work of the Library even though the source code is not. Whether this is true is especially significant if the work can be linked without the Library, or if the work is itself a library. The threshold for this to be true is not precisely defined by law.

If such an object file uses only numerical parameters, data structure layouts and accessors, and small macros and small inline functions (ten lines or less in length), then the use of the object file is unrestricted, regardless of whether it is legally a derivative work. (Executables containing this object code plus portions of the Library will still fall under Section 6.)

Otherwise, if the work is a derivative of the Library, you may distribute the object code for the work under the terms of Section 6. Any executables containing that work also fall under Section 6, whether or not they are linked directly with the Library itself.

6. As an exception to the Sections above, you may also combine or link a "work that uses the Library" with the Library to produce a work containing portions of the Library, and distribute that work under terms of your choice, provided that the terms permit modification of the work for the customer's own use and reverse engineering for debugging such modifications.

You must give prominent notice with each copy of the work that the Library is used in it and that the Library and its use are covered by this License. You must supply a copy of this License. If the work during execution displays copyright notices, you must include the copyright notice for the Library among them, as well as a reference directing the user to the copy of this License. Also, you must do one of these things:

a. Accompany the work with the complete corresponding machine-readable source code for the Library including whatever changes were used in the work (which must be distributed under Sections 1 and 2 above); and, if the work is an executable linked with the Library, with the complete machine-readable "work that uses the Library", as object code and/or source code, so that the user can modify the Library and then relink to produce a modified executable containing the modified Library. (It is understood that the user who changes the contents of definitions files in the Library will not necessarily be able to recompile the application to use the modified definitions.)

b. Use a suitable shared library mechanism for linking with the Library. A suitable mechanism is one that (1) uses at run time a copy of the library already present on the user's computer system, rather than copying library functions into the executable, and (2) will operate properly with a modified version of the library, if the user installs one, as long as the modified version is interface-compatible with the version that the work was made with.

c. Accompany the work with a written offer, valid for at least three years, to give the same user the materials specified in Subsection 6a, above, for a charge no more than the cost of performing this distribution.

d. If distribution of the work is made by offering access to copy from a designated place, offer equivalent access to copy the above specified materials from the same place.

e. Verify that the user has already received a copy of these materials or that you have already sent this user a copy.

For an executable, the required form of the "work that uses the Library" must include any data and utility programs needed for reproducing the executable from it. However, as a special exception, the materials to be distributed need not include anything that is normally distributed (in either source or binary form) with the major components (compiler, kernel, and so on) of the operating system on which the executable runs, unless that component itself accompanies the executable.

It may happen that this requirement contradicts the license restrictions of other proprietary libraries that do not normally accompany the operating system. Such a contradiction means you cannot use both them and the Library together in an executable that you distribute.

7. You may place library facilities that are a work based on the Library side-by-side in a single library together with other library facilities not covered by this License, and distribute such a combined library, provided that the separate distribution of the work based on the Library and of the other library facilities is otherwise permitted, and provided that you do these two things:

a. Accompany the combined library with a copy of the same work based on the Library, uncombined with any other library facilities. This must be distributed under the terms of the Sections above.

b. Give prominent notice with the combined library of the fact that part of it is a work based on the Library, and explaining where to find the accompanying uncombined form of the same work.

8. You may not copy, modify, sublicense, link with, or distribute the Library except as expressly provided under this License. Any attempt otherwise to copy, modify, sublicense, link with, or distribute the Library is void, and will automatically terminate your rights under this License. However, parties who have received copies, or rights, from you under this License will not have their licenses terminated so long as such parties remain in full compliance.

9. You are not required to accept this License, since you have not signed it. However, nothing else grants you permission to modify or distribute the Library or its derivative works. These actions are prohibited by law if you do not accept this License. Therefore, by modifying or distributing the Library (or any work based on the Library), you indicate your acceptance of this License to do so, and all its terms and conditions for copying, distributing or modifying the Library or works based on it.

10. Each time you redistribute the Library (or any work based on the Library), the recipient automatically receives a license from the original licensor to copy, distribute, link with or modify the Library subject to these terms and conditions. You may not impose any further restrictions on the recipients' exercise of the rights granted herein. You are not responsible for enforcing compliance by third parties with this License.

11. If, as a consequence of a court judgment or allegation of patent infringement or for any other reason (not limited to patent issues), conditions are imposed on you (whether by court order, agreement or otherwise) that contradict the conditions of this License, they do not excuse you from the conditions of this License. If you cannot distribute so as to satisfy simultaneously your obligations under this License and any other pertinent obligations, then as a consequence you may not distribute the Library at all. For example, if a patent license would not permit royalty-free redistribution of the Library by all those who receive copies directly or indirectly through you, then the only way you could satisfy both it and this License would be to refrain entirely from distribution of the Library.

If any portion of this section is held invalid or unenforceable under any particular circumstance, the balance of the section is intended to apply, and the section as a whole is intended to apply in other circumstances.

It is not the purpose of this section to induce you to infringe any patents or other property right claims or to contest validity of any such claims; this section has the sole purpose of protecting the integrity of the free software distribution system which is implemented by public license practices. Many people have made generous contributions to the wide range of software distributed through that system in reliance on consistent application of that system; it is up to the author/donor to decide if he or she is willing to distribute software through any other system and a licensee cannot impose that choice.

This section is intended to make thoroughly clear what is believed to be a consequence of the rest of this License.

12. If the distribution and/or use of the Library is restricted in certain countries either by patents or by copyrighted interfaces, the original copyright holder who places the Library under this License may add an explicit geographical distribution limitation excluding those countries, so that distribution is permitted only in or among countries not thus excluded. In such case, this License incorporates the limitation as if written in the body of this License.

13. The Free Software Foundation may publish revised and/or new versions of the Lesser General Public License from time to time. Such new versions will be similar in spirit to the present version, but may differ in detail to address new problems or concerns. Each version is given a distinguishing version number. If the Library specifies a version number of this License which applies to it and "any later version", you have the option of following the terms and conditions either of that version or of any later version published by the Free Software Foundation. If the Library does not specify a license version number, you may choose any version ever published by the Free Software Foundation.

14. If you wish to incorporate parts of the Library into other free programs whose distribution conditions are incompatible with these, write to the author to ask for permission. For software which is copyrighted by the Free Software Foundation, write to the Free Software Foundation; we sometimes make exceptions for this. Our decision will be guided by the two goals of preserving the free status of all derivatives of our free software and of promoting the sharing and reuse of software generally.

#### NO WARRANTY

15. BECAUSE THE LIBRARY IS LICENSED FREE OF CHARGE, THERE IS NO WARRANTY FOR THE LIBRARY, TO THE EXTENT PERMITTED BY APPLICABLE LAW. EXCEPT WHEN OTHERWISE STATED IN WRITING THE COPYRIGHT HOLDERS AND/OR OTHER PARTIES PROVIDE THE LIBRARY "AS IS" WITHOUT WARRANTY OF ANY KIND, EITHER EXPRESSED OR IMPLIED, INCLUDING, BUT NOT LIMITED TO, THE IMPLIED WARRANTIES OF MERCHANTABILITY AND FITNESS FOR A PARTICULAR PURPOSE. THE ENTIRE RISK AS TO THE QUALITY AND PERFORMANCE OF THE LIBRARY IS WITH YOU. SHOULD THE LIBRARY PROVE DEFECTIVE, YOU ASSUME THE COST OF ALL NECESSARY SERVICING, REPAIR OR CORRECTION.

16. IN NO EVENT UNLESS REQUIRED BY APPLICABLE LAW OR AGREED TO IN WRITING WILL ANY COPYRIGHT HOLDER, OR ANY OTHER PARTY WHO MAY MODIFY AND/OR REDISTRIBUTE THE LIBRARY AS PERMITTED ABOVE, BE LIABLE TO YOU FOR DAMAGES, INCLUDING ANY GENERAL, SPECIAL, INCIDENTAL OR CONSEQUENTIAL DAMAGES ARISING OUT OF THE USE OR INABILITY TO USE THE LIBRARY (INCLUDING BUT NOT LIMITED TO LOSS OF DATA OR DATA BEING RENDERED INACCURATE OR LOSSES SUSTAINED BY YOU OR THIRD PARTIES OR A FAILURE OF THE LIBRARY TO OPERATE WITH ANY OTHER SOFTWARE), EVEN IF SUCH HOLDER OR OTHER PARTY HAS BEEN ADVISED OF THE POSSIBILITY OF SUCH DAMAGES.

#### END OF TERMS AND CONDITIONS

#### How to Apply These Terms to Your New Libraries

If you develop a new library, and you want it to be of the greatest possible use to the public, we recommend making it free software that everyone can redistribute and change. You can do so by permitting redistribution under these terms (or, alternatively, under the terms of the ordinary General Public License).

To apply these terms, attach the following notices to the library. It is safest to attach them to the start of each source file to most effectively convey the exclusion of warranty; and each file should have at least the "copyright" line and a pointer to where the full notice is found.

1 April 1990

Lexmark International, Inc.

That's all there is to it!